

UHF Synthesized Tuner Unit

Operating Instructions _____ **GB**

Mode d'emploi _____ **FR**

Bedienungsanleitung _____ **DE**

Manual de instrucciones _____ **ES**

WRR-855A/WRR-855B

Owner's Record

The model and serial numbers are located at the rear of the unit. Record the serial number in the space provided below. Refer to these numbers whenever you call upon your Sony dealer regarding this product.

Model No. WRR-855A/855B **Serial No.** _____

Notice for customers in the U.S.A.

You are cautioned that any changes or modifications not expressly approved in this manual could void your authority to operate this equipment.

If you have any questions about this product, you may call:

*Sony's Business Information Center (BIC)
at 1-800-686-SONY (7669)*

or Write to:

*Sony Customer Information Services Center
6900-29 Daniels Parkway, PMB 330 Fort Myers,
Florida 33912*

Declaration of Conformity

Trade Name: SONY
Model No.: WRR-855B
Responsible Party: Sony Electronics Inc.
Address: 1 Sony Drive, Park Ridge,
 NJ.07656 U.S.A.
Telephone No.: 201-930-6972

This device complies with Part 15 of the FCC Rules. Operation is subject to the following two conditions:
(1) This device may not cause harmful interference, and
(2) this device must accept any interference received, including interference that may cause undesired operation.

Notice for customers in Canada:

Use of Sony wireless devices is regulated by the Industry Canada as described in their Radio Standard Specification RSS-123.

A licence is normally required. The local district office of Industry Canada should therefore be contacted. When the operation of the device is within the broadcast band, the licence is issued on no-interference, no-protection basis with respect to broadcast signals.

Operation of this device is subject to the following two conditions: (1) this device may not cause interference, and (2) this device must accept any interference, including interference that may cause undesired operation of the device.

Avis pour les clients au Canada:

L'usage des appareils sans-fil Sony est réglé par l'Industrie Canada comme décrit dans leur Cahier des Normes Radioélectriques CNR-123.

Une licence est normalement requise. Le bureau de l'Industrie Canada doit être contacté. Lorsque l'opération de l'appareil est dans les limites de la bande de radiodiffusion, la licence est émanée sur la base de non-interférence, non-protection avec les signaux de radiodiffusion.

L'utilisation de cet appareil est soumise aux deux conditions suivantes : (1) cet appareil ne peut causer d'interférences, et (2) cet appareil doit accepter toutes les interférences, y compris les interférences capables de provoquer un fonctionnement indésirable de l'appareil.

Notice for customers in Europe
Spécifications particulières pour les consommateurs européens
Hinweis für Kunden in Europa
Aviso para los usuarios en Europa



U.K.	854.125 - 862 MHz
Germany	798 - 822 MHz
Norway	800 - 820 MHz
Luxembourg	800 - 830 MHz, 854.125 - 862 MHz
Belgium	854.125 - 862 MHz
Denmark	800.100 - 819.900 MHz
France	470 - 830 MHz
Italy	800 - 820 MHz
Sweden	800 - 820 MHz
Switzerland	800 - 820 MHz
Finland	800 - 814 MHz
Iceland	800 - 814 MHz
Austria	774 - 790 MHz
Netherland	774 - 782 MHz

Hereby, Sony Corporation, declares that this WRR-855B is in compliance with the essential requirements and other relevant provisions of Directive 1999/5/EC.

Sony Corporation déclare par la présente que ce WRR-855B est conforme aux exigences fondamentales et aux autres dispositions applicables de la Directive 1999/5/CE.

Hiermit erklärt die Sony Corporation, daß das Modell WRR-855B die grundlegenden Anforderungen und sonstigen relevanten Bestimmungen der Richtlinie 1999/5/EU erfüllt.

Por la presente, Sony Corporation, declara que este WRR-855B cumple con los requisitos esenciales y otras disposiciones pertinentes de la Directiva 1999/5/CE.

Precautions	1
Overview	2
Features	2
Parts Identification	4
WRR-855A/855B	5
BTA-801 Portable Tuner Mount Adapter (Optional)	6
Preparations	7
Mounting to a Portable Tuner Mount Adapter	7
Connecting the Power Cable	8
Attaching the Antennas	8
Settings	9
Channel Selection	9
Setting and Releasing the T (Tone Squelch) OFF Mode	12
Attaching and Connecting to a Betacam	13
Messages on the Display	15
Specifications	15

On operation

- The tuner unit must be used within the temperature range of 0°C to 50°C (32°F to 122°F). Avoid using for an extended period of time in extremely high temperature, or the place subject to direct sunlight, especially outdoors, because the finish of the case might be damaged.
Never install the tuner on or near heat sources, such as lighting equipment, power amplifiers.
- The tuner is designed to be portable and is built to resist humidity and dust. However, try to avoid using in very humid or dusty places, because such use may shorten the life of the tuner unit.
- To avoid degradation of the signal-to-noise ratio, do not use the tuner in noisy places or in locations subject to vibration, for example:
 - near electric equipment such as motors, transformers or dimmers
 - near air conditioning equipment or places subject to direct air flow from an air conditioner
 - near a public address loudspeaker
 - in a location where adjacent equipment might knock against the tuner.
- The switching of lights may produce electrical interference over the entire frequency range.
Position the tuner and the wireless microphone in a place where such interference is at minimum.
- The unit has been factory adjusted precisely. Do not tamper with its internal parts or attempt to repair it.

Precautions

- When looking into the upper-panel displays, be careful to keep a sufficient distance between your eyes and the tuner unit.

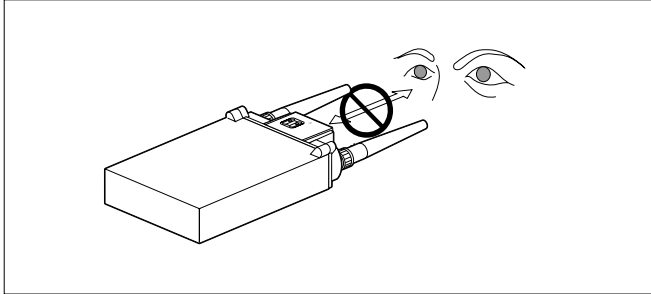

On cleaning

Clean the tuner unit with a dry, soft cloth. Never use thinner or benzine, since these will damage the finish.

Overview

The WRR-855A/855B UHF Synthesized Tuner Unit in use with an optional Portable Tuner Mount Adapter, such as the BTA-801, provides a highly reliable portable diversity tuner for the Sony UHF wireless microphone system, which uses the frequency bands allocated for UHF TV broadcasting. This tuner enables the application of multiple channels over unused television channels through the use of the built-in Sony original channel plan.

Features

Wide Operating Frequency ranges

The WRR-855A operates over a 14 MHz frequency band within the range of 792 MHz to 806 MHz (model available in Australia), while the WRR-855B operates over a 24 MHz frequency band between 470 MHz to 806 MHz (model available in U.S.A.), or 470 MHz to 862 MHz (model available in Europe).

WRR-855A

Model available in Australia:

792 to 806 MHz, TV channels 66 to 67

WRR-855B

Model available in USA:

470 to 806 MHz, TV channels 14 to 69
(14 frequency band, divided into 24 MHz range. All 14 frequency bands may not be available in some areas.)

Model available in Europe:

470 to 862 MHz, TV channels 21 to 69
(17 frequency band, divided into 24 MHz range. All 17 frequency bands may not be available in some areas.)

Preprogrammed wireless channel plans for simultaneous multi channel operation

The WRR-855A/855B has many preprogrammed channel groups, meaning combination of wireless channels to permit simultaneous operation of multiple channels without intermodulation.

For the channel plans available on your unit, see “Wireless Microphone System Frequency List” supplied with this manual.

Space diversity reception system

The WRR-855A/855B provides stable signal reception with only a minute amount of dropout.

Versatile display

A variety of information is obtained at a glance on the upper panel, such as the reception channel with the liquid-crystal display, and RF input level and audio level with the respective LEDs.

Compact and lightweight

Innovative, high-density mounting technology has enabled the creation of this compact, lightweight tuner. Using the optional BTA-801 Portable Tuner Mount Adapter in combination, the WRR-855A/855B can be easily attached to a Betacam-series Camcorder.

Weatherproof structure

By properly mounting the WRR-855A/855B to the optional BTA-801 Portable Tuner Mount Adapter and attaching the two supplied antennas, a weatherproof structure is obtained.

Muting ON/OFF function

You can activate or deactivate the muting function to suit your needs.

Tone-squelch circuit for noise elimination

The unit uses a built-in squelch circuit to selectively receive the desired RF carrier accompanied by the tone signal from the transmitter.

Companion system

A companion (compressor/expander) system enables stabilized wireless transmission over a wide dynamic range.

Parts Identification

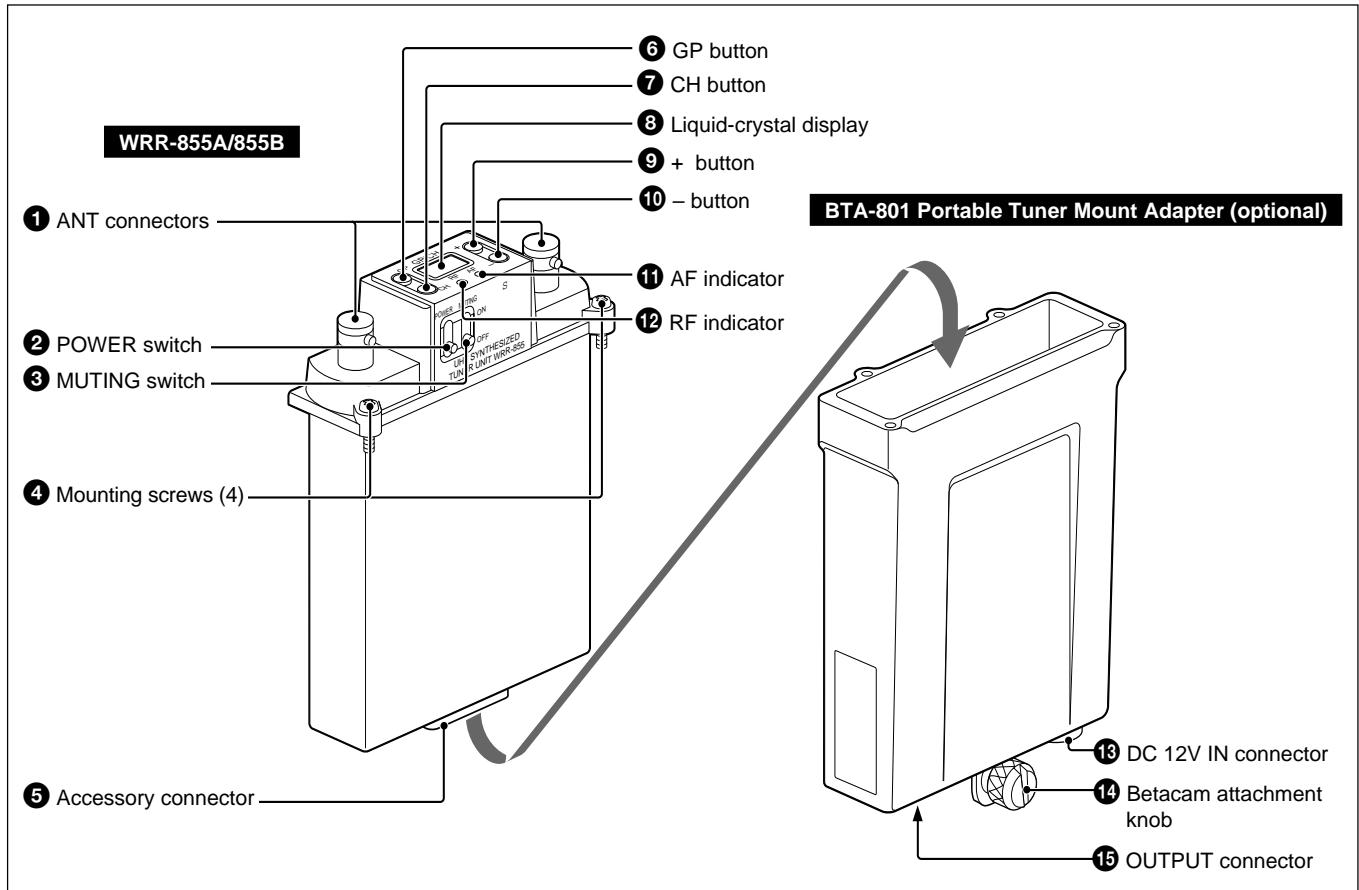

WRR-855A/855B

① ANT (antenna) connectors

Connect the two supplied antennas to these connectors.

② POWER switch

Turns the power ON/OFF.

③ MUTING switch

Turns the muting ON/OFF. The muting level is fixed at 10 dB μ .

Note

If you turn off the muting when the tuner is in standby condition for signal receiving or when the RF input level is low, noise may be heard or the connected device or speakers may be damaged. Be sure to operate this switch only after minimizing the input of the connected device.

④ Mounting screws

Used to secure the WRR-855A/855B to the BTA-801.
For mounting, see “Mounting to a Portable Tuner Mount Adapter” on page 7.

⑤ Accessory connector

For the signal and power connections with the BTA-801.

Pin assignment

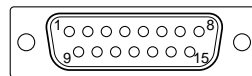

1: AF GND
2: AF OUTPUT
4: DC +7V
5: GND

⑥ GP (group set) button

Press and hold down for at least one second to go to the group selection mode, and the group number flashes on the display.

See “Settings” on page 9.

⑦ CH (channel set) button

Press and hold down for at least one second to go to the channel selection mode and the channel number flashes on the display.

See “Settings” on page 10.

⑧ Liquid-crystal display

On the WRR-855A: When you turn the power ON, the “HELLO” message appears, then the tuner unit goes to normal display mode.

On the WRR-855B: When you turn the power ON, the version number of your tuner (for example “U66”) appears, then the tuner unit goes to normal display mode.

Parts Identification

9 + button / 10 – button

Press to select the group and channel numbers to be received.

See “Settings” on pages 10 and 11.

11 AF (audio frequency level) indicator

Lights when an audio signal greater than the reference level is output.

12 RF (radio frequency input level) indicator

Displays the strength of the input signal.

Lights in green: Higher than 25 dB μ

Lights in red: 10 to 25 dB μ

Goes off: Lower than 10 dB μ

BTA-801 Portable Tuner Mount Adapter (Optional)

13 DC 12V IN (power input) connector

Connect to an external power supply (DC 10 to 17 V) of a Betacam using the DC power cable supplied with the BTA-801.

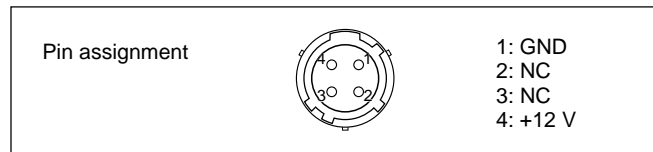

Note

Be sure to check the operating voltage and polarity when connecting to a power source.

14 Betacam attachment knob

Used to fix the unit to a Betacam.

For attaching the unit to a Betacam, see page 13.

15 OUTPUT connector (XLR 3-pin, male)

Supplies audio signals. You can connect this to the microphone input connector of a Betacam, mixer, tape recorder or other similar equipment.

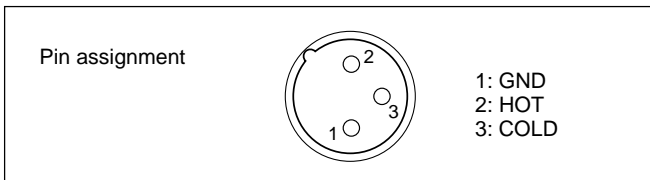

Note

When connecting to an audio mixer which has a Phantom powering capability for microphones, it is recommended to use the mixer with the Phantom power OFF.

Preparations

Mounting to a Portable Tuner Mount Adapter

This section shows you how to mount the WRR-855A/855B to the BTA-801 Portable Tuner Mount Adapter for example.

By properly mounting the WRR-855A/855B to the BTA-801 and attaching the two supplied antennas, a weatherproof structure is obtained.

Before mounting

Be sure to clean the abutting surfaces of the WRR-855A/855B and the BTA-801 before mounting.

Procedure for mounting to the BTA-801

- 1 Observing the direction, insert the WRR-855A/855B in the BTA-801.
- 2 Push the WRR-855A/855B until the accessory connector clicks into place.
- 3 Run in the four mounting screws little by little in turn to gradually secure the units together, then tighten them.

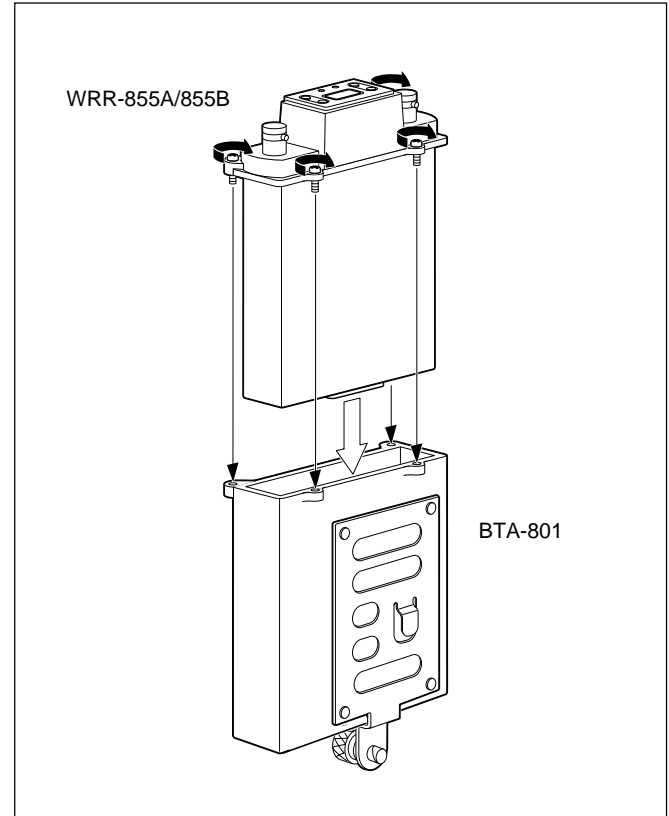

Preparations

Connecting the Power Cable

Connect the DC 12 V IN connector of the BTA-801 to the DC OUT connector of a Betacam-series Camcorder using the DC power cable supplied with the BTA-801.

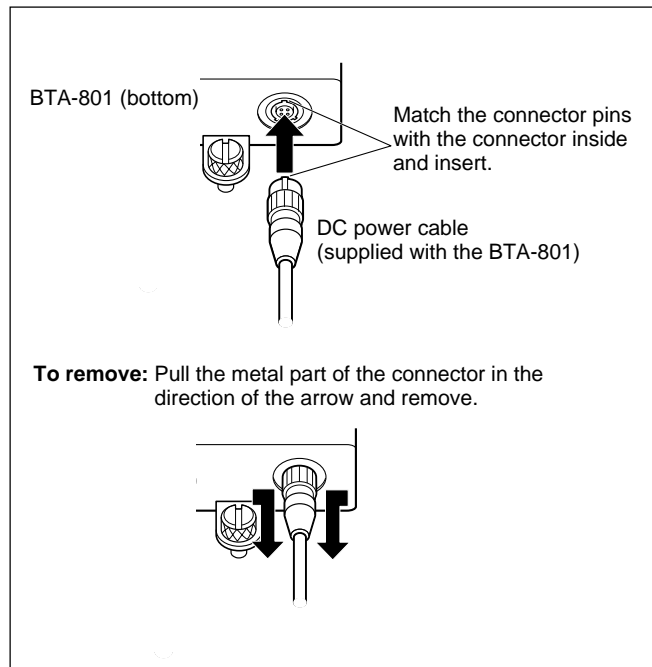

Attaching the Antennas

Attach the supplied antennas to the two ANT connectors.

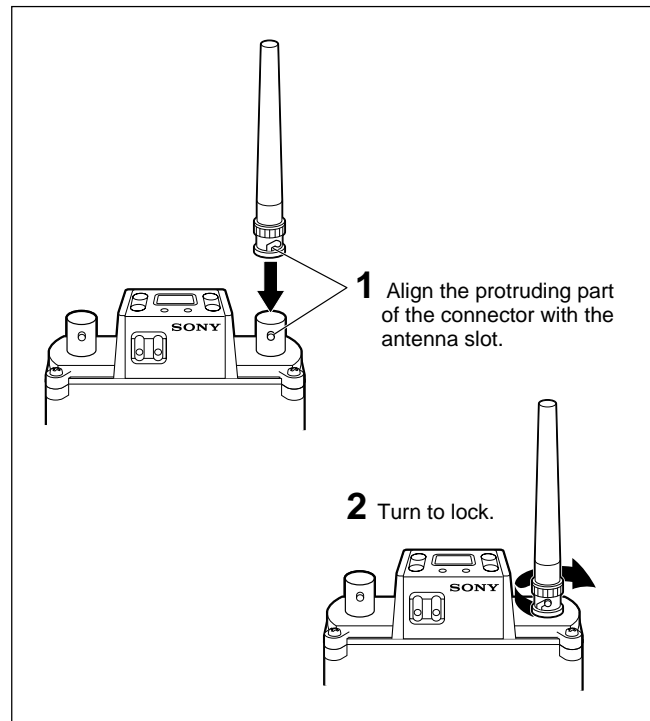

Settings

Channel Selection

Notes

Take the following precautions to prevent interference and noise.

- Do not simultaneously use two or more microphones and transmitters that are set to the same channel.
- When using two or more tuners simultaneously, always set the tuners that use the same groups (other than group 00) to different channels in that group.
- The reception antennas and transmitter should be used at least 3 meters away from each other.

Operations

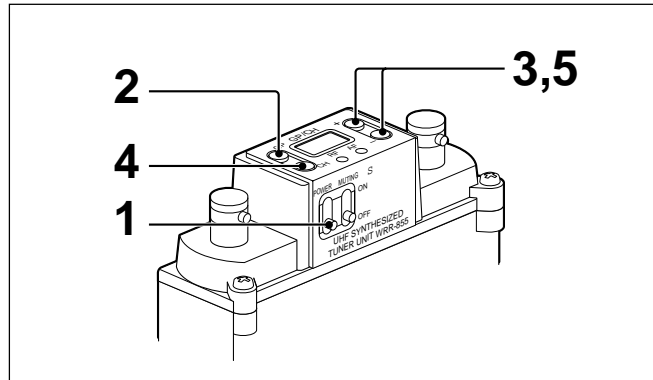

- 1 Turn the POWER switch ON.
On the WRR-855A, the “HELLO” message appears on the display, then it changes to the tuner status indication shown before the tuner was previously turned off.
On the WRR-855B, the version number of your tuner (for example “U66”) appears, then it changes to the tuner status indication shown before the tuner was previously turned off.

Note

POWER switch operation should be performed after disconnecting the input from connected equipment, as noise will be heard if the switch is turned ON or OFF beforehand.

- 2 Press and hold the GP button down for more than one second.
The tuner goes to the group selection mode and the group number flashes.

Group
selection mode

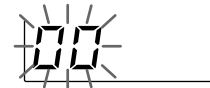

- 3 Press the + or – button to select the group.
Pressing the + button cyclically changes the groups in

(Continued)

Settings

numerical order and pressing the – button changes them in the reverse order.

Press and hold down the button to continuously change the display.

Model available in USA

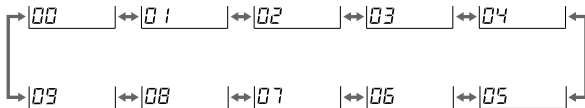

Model available in Europe (CE21)

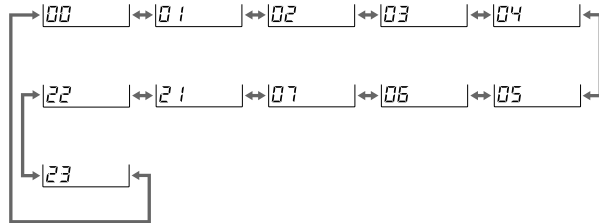

Model available in Australia

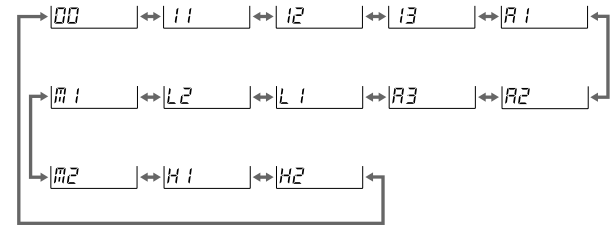

If no buttons are pressed for 5 seconds, the group selection mode is automatically cancelled and the lowest frequency channel in the group selected at that time is displayed.

For Group 00, however, the channel previously set in Group 00 appears.

- 4 When the desired group is displayed, press the CH button. The tuner goes to the channel selection mode and the channel number flashes.

Channel selection mode

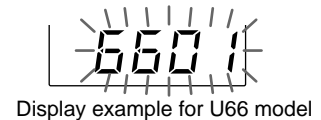

- 5** Press the + or – button to select the channel.
Pressing the + button cyclically changes the channels of the group selected in step **3** in the listed order in the respective table in the “*Wireless Microphone System Frequency List*” supplied with this manual.
Pressing the – button changes them in the reverse order.

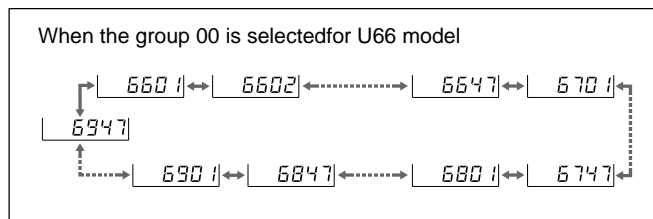

When you reach the last channel in the group, press the + button to return to the first channel in the group.
Likewise, press the – button to go from the first channel to the last channel.

- 6** After the desired channel is displayed, leave the unit for 5 seconds without pressing any buttons.
Channel selection mode is automatically canceled and the channel shown on the display is set.

Storing the group and channel

The selected group and channel set by the above procedure are stored in memory when the display stops flashing.

Notes

To eliminate interference or noise, please note the following.

- Do not use two or more wireless microphones or transmitters whose wireless channels are the same.
- If there is a TV broadcasting station nearby, to avoid possible interference from its broadcast, do not use that station’s channel.
- The number of wireless channels actually usable in a multi-channel system may be smaller than the normal capacity of that system if there is interference from TV broadcasting or other RF signals.
- To operate two or more UHF synthesized wireless microphones/transmitters using the same wireless channel of the same group, ensure that the wireless microphones/transmitters are at least 100 m (330 feet)¹⁾ apart as far as they are installed within sight of each other.
- When using two or more WRR-855A/855Bs, do not directly put one unit upon the other.

1) The distance depends on the operating environment and conditions.

Settings

Interference-check function

Before operating a wireless microphone or transmitter, you can check for possible interference by using the interference-check function of this unit. To check the interference, simultaneously press the + and – buttons in the channel selection mode (the channel number flashes). The channels of the selected group are automatically switched one by one in sequence (this operation is called “scanning”).

Notes

- When the MUTING switch is ON and the unit is not in the T OFF mode (see page 13), scanning stops and the channel at that time is selected if a tone signal (32.768 kHz) is detected in the signal received during scanning. However, scanning will not stop if a interfering signal having no tone signal is received. In this case, check for the interference by observing the RF input level indicator.
- Scanning is automatically cancelled when all the channels of the selected group are scanned twice. To cancel scanning in progress, press any of the operation buttons.
- If an extremely strong signal is received, scanning may stop at a point other than the actual channel.

Setting and Releasing the T (Tone Squelch) OFF Mode

The WRR-855A/855B has the following three muting functions, which work in combination.

- (1) **Muting by RF input level:** As sufficient S/N for the audio output may not be obtained if no RF signal is received or the RF input level is low, the audio output can be muted when the RF input level falls below the selected level.
- (2) **Tone squelch:** The audio output is obtained only when the tuner receives an RF signal which includes a specified tone signal. The audio output is muted to eliminate noise which may be heard when the transmitter is turned on/off or the tuner receives an interference RF signal.
- (3) **Noise squelch:** The audio output is muted to eliminate noise which may be heard when there is such excessive interference RF signal that the tone squelch does not work.

Only the muting functions described in (2) can be canceled by selecting the Tone-squelch OFF (T OFF) mode when desired. Apply this mode when you use a transmitter with no specified tone signal.

Attaching and Connecting to a Betacam

Selecting the T OFF mode

- 1 Turn the power ON while pressing and holding the GP and – buttons.
- 2 On the WRR-855A, release the buttons after the “HELLO” message appears. On the WRR-855B, release the buttons after the version number of your tuner (for example “U66”) appears.
“T OFF” is momentarily displayed and the tuner goes to the T OFF mode.

The T OFF mode is maintained even when the power is turned OFF.

Cancelling the T OFF mode

- 1 Turn the power ON while pressing and holding the GP and + buttons.
- 2 On the WRR-855A, release the buttons after the “HELLO” message appears. On the WRR-855B, release the buttons after the version number of your tuner appears.
“T ON” is momentarily displayed and the tuner resumes the normal status.

Use the Betacam attachment kit supplied with the BTA-801 Portable Tuner Mount Adapter.

- 1 Attach the holder and bracket to the Betacam.

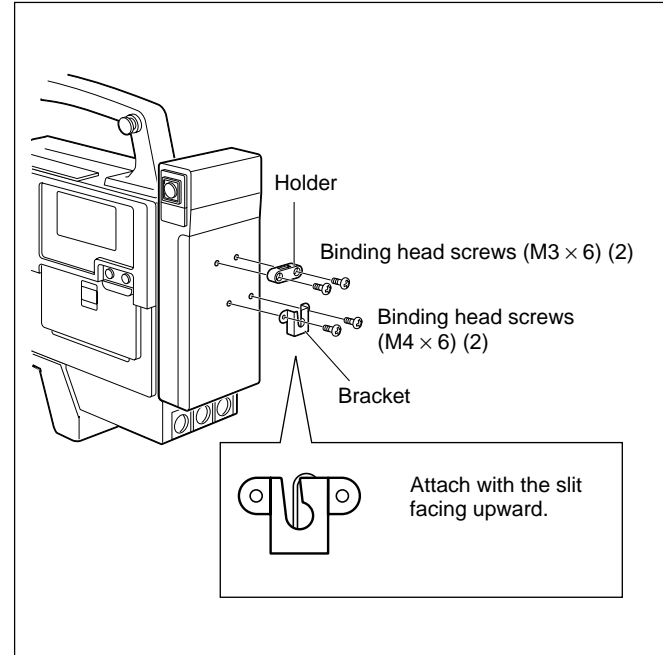

Attaching and Connecting to a Betacam

- 2** Align the attachment plate of the back of the BTA-801 with the holder and bracket.

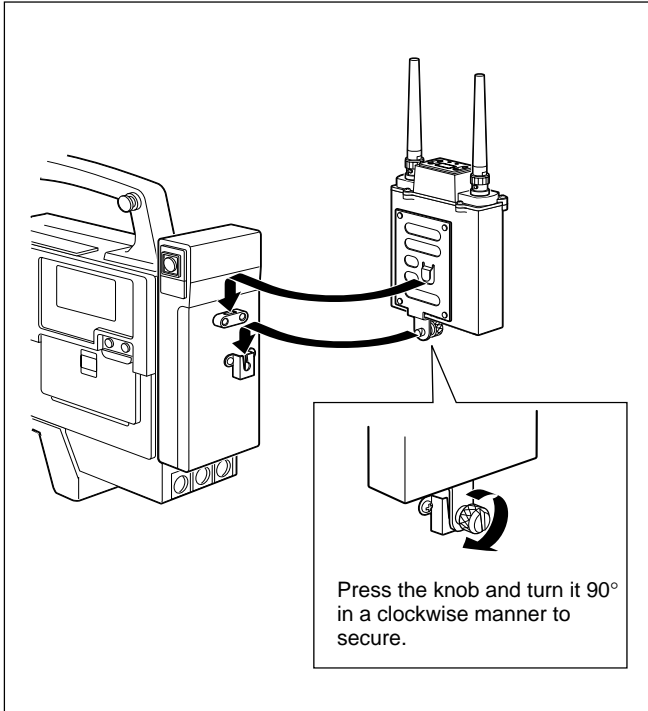

- 3** Connect the output cable (optional).

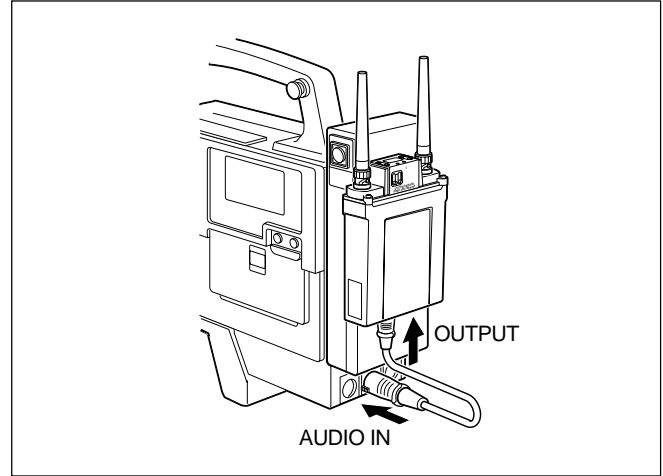

- 4** Connect the DC power cable supplied with the BTA-801.

For the power cable connection, see page 8.

Messages on the Display

In addition to the normal indications, the following messages may appear on the liquid-crystal display.

Messages	Contents	Measures
Err 01	An error occurred in backup memory data.	Contact your Sony dealer.
Err 02	The PLL synthesized circuit is in trouble.	
Err 03	The operating voltage exceeds the allowable value.	
TONE	As no tone signal is available or a tone signal other than 32.768 kHz is being received, the audio signal output is being muted.	Set the tuner to the T OFF mode (see page 13) to output the audio signal.
T OFF ^{a)}	The tuner is set in T OFF mode.	For details, see "Selecting and Releasing the T (Tone Squelch) OFF Mode" on page 12.

a) When the tuner is turned on, this message appears after "HELLO" on the WRR-855A. On the WRR-855B, the message appears after the version number of your tuner. Subsequently, the tuner goes to the normal display status.

Specifications

Tuner section

Type of reception	Space diversity
Circuit system	Dual conversion superheterodyne
Receiving frequencies	Model available in USA: one frequency within a 24 MHz frequency band selected from 470 to 806 MHz
	Model available in Europe: one frequency within a 24 MHz frequency band selected from 470 to 862 MHz
	Model available in Australia: one frequency within 792 to 806 MHz
Local oscillators	1st: Crystal controlled PLL synthesizer 2nd: Crystal oscillator
Antenna connectors	BNC-R type (2), 50 ohms
Selectivity	60 dB or more (at ± 250 kHz detuned)
Suprious rejection ratio	70 dB or more
Image rejection ratio	60 dB or more
Muting level	10 dB μ (ON/OFF selectable)
De-emphasis	50 μ s
Frequency response	50 to 15,000 Hz ± 3.0 dB

0 dB μ = 1 μ V_{EMF}
0 dBu = 0.775 V_{rms}

Specifications

Signal-to-noise ratio

- (±5.0 kHz deviation at 1 kHz modulation)
 - 30 dB or more at RF input level
 - 10 dB μ (A-weighted)
 - 60 dB or more at RF input level
 - 60 dB μ (A-weighted)

Distortion 1.0% or less (±40 kHz deviation at 1 kHz modulation)

Tone squelch frequency

32.768 kHz

Output level –40 dBu (±5.0 kHz deviation at 1 kHz modulation)

Output impedance 25 ohms, unbalanced

Output connector 15-pin D-sub connector (1)

General

Power requirements DC 7 V (supplied from the BTA-801)

Operating voltage DC 6.5 to 9.0 V

Current consumption

200 mA DC or less (at DC 7 V)

Operating temperature

0°C to +50°C (32°F to 122°F)

Storage temperature –20°C to +60°C (–4°F to +140°F)

Dimensions 88 × 118.8 × 31.3 mm (w/h/d)
(3¹/₂ × 4³/₄ × 1¹/₄ inches)

Mass Approx. 280 g (9.9 oz) with the supplied antennas attached

Supplied accessories

Antennas (2)

Operating instructions (1)

Wireless Microphone System Frequency List (1)

Optional accessories

Portable Tuner Mount Adapter: BTA-801

Microphone cable (for Audio output cable):

EC-0.5C2-F (XLR-3-11C type ↔ XLR-3-11C type)

EC-0.5C2 (XLR-3-11C type ↔ XLR-3-12C type)

Design and specifications are subject to change without notice.

Précautions	1
Introduction	2
Caractéristiques	2
Identification des pièces	4
WRR-855A/855B	5
Adaptateur de montage de syntoniseur portable	
BTA-801 (en option)	6
Préparations	7
Installation sur un adaptateur de montage	
de syntoniseur portable	7
Raccordement du câble d'alimentation	8
Fixation des antennes	8
Réglages	9
Sélection d'un canal	9
Régler et quitter le mode T OFF (Silencieux)	12
Fixation sur un caméscope Betacam et raccords	13
Messages affichés	15
Spécifications	15

En cours de fonctionnement

- Le syntoniseur est conçu pour être utilisé à une température ambiante de 0°C à 50°C (32°F à 122°F). Évitez les utilisations prolongées avec une température excessive ou dans un endroit exposé au soleil, notamment à l'extérieur, car cela pourrait endommager la finition extérieure de l'appareil.
N'installez jamais le syntoniseur sur ou à proximité de sources de chaleur, comme du matériel d'éclairage ou des amplificateurs.
- Le syntoniseur est conçu pour être portable et pour résister à l'humidité et à la poussière. Cependant, évitez de l'utiliser dans des endroits très humides ou très poussiéreux, car cela pourrait réduire la durée de vie de l'appareil.
- Pour éviter la dégradation du rapport signal/bruit, n'utilisez pas le syntoniseur dans des endroits bruyants ou soumis à des vibrations, par exemple :
 - à proximité d'équipements électriques comme des moteurs, des transformateurs ou des variateurs ;
 - à proximité d'équipement d'air conditionné ou dans des endroits soumis à un flux d'air conditionné direct ;
 - à proximité d'un haut-parleur pour une sonorisation extérieure ;
 - dans un endroit où les équipements adjacents pourraient heurter le syntoniseur.
- Le fait d'allumer ou d'éteindre des lampes peut produire des interférences électriques sur l'ensemble de la plage de fréquences.

Précautions

Installez le syntoniseur et le microphone dans fil sans un endroit où ces interférences sont les plus faibles.

- Cet appareil a été précisément ajusté à l'usine. Ne modifiez pas les composants internes et n'essayez pas de le réparer.
- Lorsque vous regardez l'affichage du panneau supérieur, veillez à conserver une distance suffisante entre vos yeux et l'appareil.

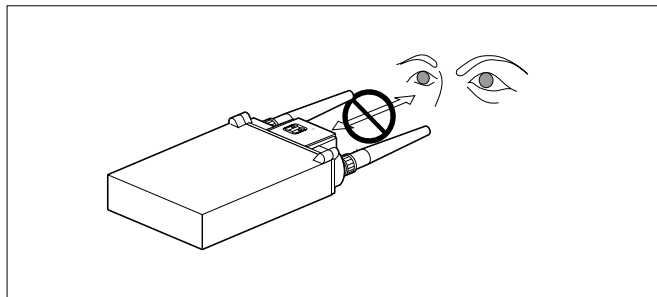

Au cours du nettoyage

Nettoyez l'appareil avec un chiffon doux et sec. N'utilisez jamais de dissolvant ou de benzène, ils risqueraient d'endommager la finition.

Introduction

Le syntoniseur synthétisé UHF WRR-855A/855B utilisé avec un adaptateur de montage de syntoniseur portable en option, comme le BTA-801, est un syntoniseur portable avec réception en diversité très fiable, destiné au système de microphone sans fil UHF Sony, utilisant les bandes de fréquences destinées à la diffusion TV UHF.

Ce syntoniseur permet l'application de canaux multiples à des canaux de télévision non utilisés à l'aide du plan de canal d'origine intégré de Sony.

Caractéristiques

Plages de fréquences de service étendues

Le WRR-855A fonctionne sur une bande de fréquences de 14 MHz, dans une plage comprise entre 792 MHz et 806 MHz (modèle disponible en Australie), tandis que le WRR-855B fonctionne sur une bande de fréquences de 24 MHz, comprise entre 470 MHz et 806 MHz (modèle disponible aux USA) ou entre 470 MHz et 862 MHz (modèle disponible en Europe).

WRR-855A

Modèle disponible en Australie :

792 à 806 MHz, canaux TV 66 à 67

WRR-855B

Modèle disponible aux USA :

470 à 806 MHz, canaux TV 14 à 69 (14 bandes de fréquences, divisées en plages de 24 MHz. Il est possible que les 14 bandes de fréquences ne soient pas disponibles dans certaines régions.)

Modèle disponible en Europe :

470 à 862 MHz, canaux TV 21 à 69 (17 bandes de fréquences, divisées en plages de 24 MHz. Il est possible que les 17 bandes de fréquences ne soient pas disponibles dans certaines régions.)

Plans de canal radiophonique préprogrammés permettant un fonctionnement multi-canaux simultané

Le WRR-855A/855B comporte plusieurs groupes de canaux préprogrammés. Il possède ainsi une combinaison de canaux radiophoniques permettant d'utiliser simultanément plusieurs canaux sans intermodulation.

Pour connaître les plans de canal disponibles sur votre appareil, voir "Wireless Microphone System Frequency List" (Liste des fréquences du système de microphone sans fil) fournie avec ce manuel.

Système de réception de diversité de l'espace

Le WRR-855A/855B fournit un signal de réception stable avec seulement une minute de perte de signal.

Affichage polyvalent

Vous obtenez une grande quantité d'informations en un seul coup d'œil au panneau supérieur, comme le canal de réception sur l'affichage à cristaux liquides, le niveau d'entrée RF ainsi que le niveau audio grâce à leurs témoins respectifs.

Compact et léger

Une technologie innovante et un montage haute densité ont permis la création de ce syntoniseur compact et léger. A l'aide de l'adaptateur de montage de syntoniseur portable BTA-801 en option, le WRR-855A/855B peut être facilement raccordé à un caméscope de la série Betacam.

Structure résistant aux intempéries

En installant correctement le WRR-855A/855B sur l'adaptateur de montage de syntoniseur portable BTA-801 en option et en fixant les deux antennes fournies, vous obtenez une structure résistant aux intempéries.

Fonction Accord silencieux ON/OFF

Vous pouvez activer ou désactiver la fonction d'accord silencieux selon vos besoins.

Circuit du silencieux pour éliminer les bruits parasites

L'appareil utilise un système de silencieux intégré pour recevoir de façon sélective la porteuse RF souhaitée et le signal en provenance de l'émetteur.

Système compresseur-expandeur

Un système compresseur-expandeur permet de stabiliser la transmission sans fil sur une gamme dynamique étendue.

Identification des pièces

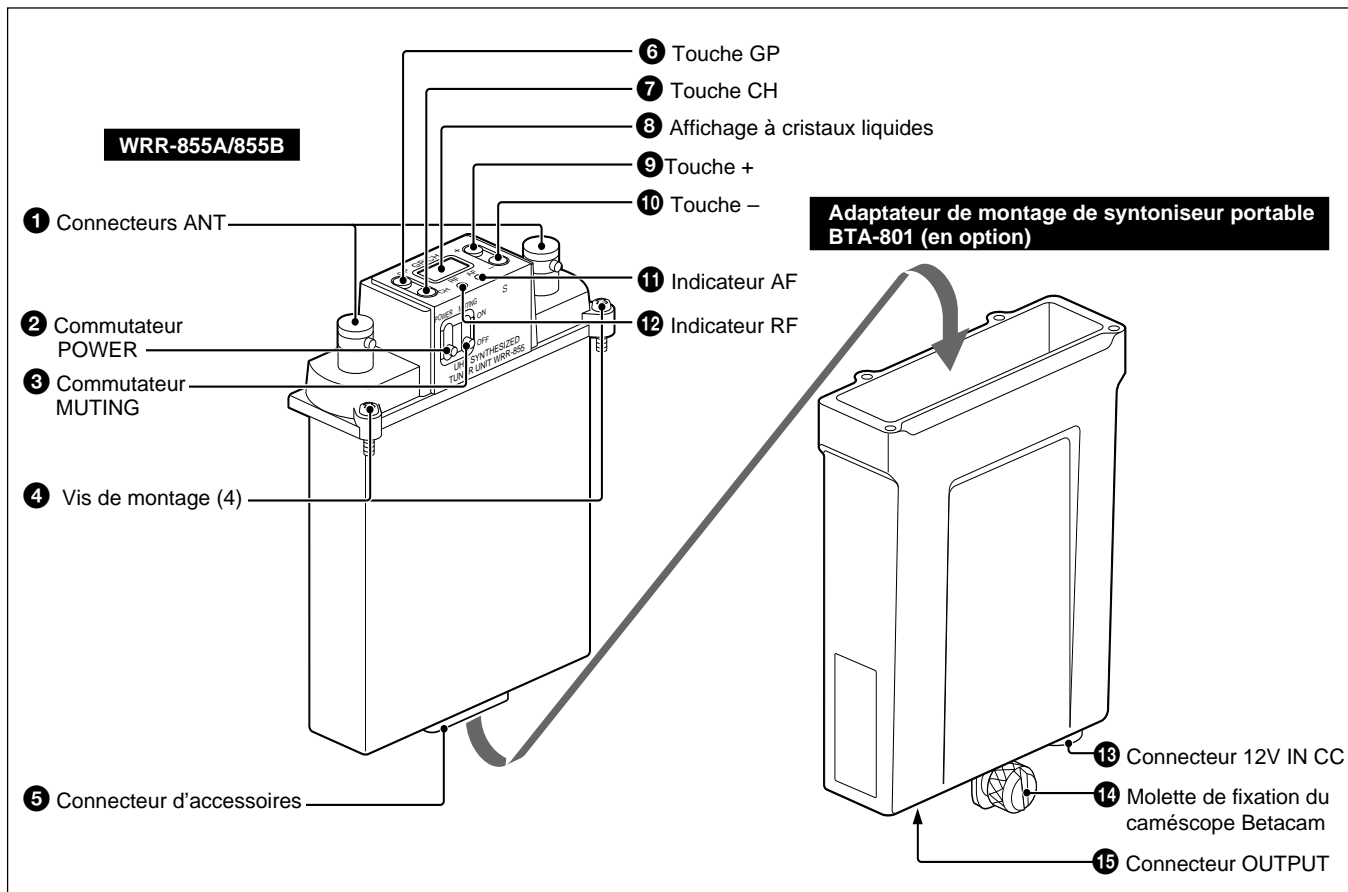

WRR-855A/855B

1 Connecteurs ANT (antenne)

Raccordez les deux antennes fournies à ces connecteurs.

2 Commutateur POWER

Met l'appareil sous tension (ON) ou hors tension (OFF).

3 Commutateur MUTING

Active ou désactive la fonction du silencieux. Le niveau du silencieux est fixé à 10 dBμ.

Remarque

Si vous désactivez la fonction du silencieux alors que le syntoniseur est en attente de réception de signaux ou alors que le niveau d'entrée RF est faible, des bruits parasites peuvent se produire ou les appareils ou les haut-parleurs raccordés peuvent être endommagés. Veillez à utiliser ce commutateur uniquement après avoir réduit l'entrée de l'appareil raccordé.

4 Vis de montage

Utilisées pour fixer le WRR-855A/855B au BTA-801.
Pour le montage, voir "Installation sur un adaptateur de montage de syntoniseur portable", page 7.

5 Connecteur d'accessoires

Pour les raccordements de signaux et d'alimentation avec le BTA-801.

Attribution des broches

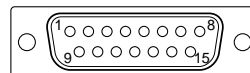

- 1 : Terre fréquence audio
- 2 : Sortie fréquence audio
- 4 : DC +7V
- 5 : Terre

6 Touche GP (réglage du groupe)

Maintenez cette touche enfoncée pendant au moins une seconde pour passer au mode de sélection du groupe, le numéro du groupe clignote sur l'affichage.

Voir "Réglages", page 9.

7 Touche CH (réglage du canal)

Maintenez cette touche enfoncée pendant au moins une seconde pour passer au mode de sélection du canal, le numéro du canal clignote sur l'affichage.

Voir "Réglages", page 10.

8 Affichage à cristaux liquides

Sur le WRR-855A : lorsque vous mettez l'appareil sous tension, le message "HELLO" apparaît, puis l'appareil passe au mode d'affichage normal.

Sur le WRR-855B : lorsque vous mettez l'appareil sous tension, le numéro de version de votre syntoniseur (par exemple "U66") apparaît, puis l'appareil passe en mode d'affichage normal.

Identification des pièces

9 Touche + / 10 Touche –

Appuyez sur ces touches pour sélectionner les numéros de groupe et de canal à capter.

Voir “Réglages” pages 10 et 11.

11 Indicateur AF (niveau d'audiofréquence)

S'allume lorsqu'un signal audio supérieur au niveau de référence est émis.

12 Indicateur RF (niveau d'entrée de radiofréquence)

Affiche la puissance du signal d'entrée

L'indicateur s'allume en vert : puissance supérieure à 25 dBμ

L'indicateur s'allume en rouge : puissance 10 à 25 dBμ

L'indicateur s'éteint : puissance inférieure à 10 dBμ

Adaptateur de montage de syntoniseur portable BTA-801 (en option)

13 Connecteur 12 V CC IN (entrée d'alimentation)

Se raccorde à l'alimentation externe (10 à 17 V CC) d'un caméscope Betacam à l'aide du câble d'alimentation CC fourni avec le BTA-801.

Attribution des broches



- 1 : Terre
- 2 : Pas de raccordement
- 3 : Pas de raccordement
- 4 : +12 V

Remarque

Vérifiez la tension de fonctionnement et la polarité lorsque vous effectuez un raccordement à une source d'alimentation.

14 Molette de fixation au caméscope Betacam

Utilisez cette molette pour fixer l'appareil sur un caméscope Betacam.

Pour raccorder l'appareil à un caméscope Betacam, voir page 13.

15 Connecteur OUTPUT (XLR à 3 broches, mâle)

Fournit des signaux audio. Vous pouvez le raccorder au connecteur d'entrée du microphone d'un caméscope Betacam, d'une table de mixage, d'un magnétoscope ou de tout autre équipement similaire.

Attribution des broches

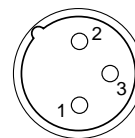

- 1 : Terre
- 2 : Actif
- 3 : Inactif

Remarque

Lorsque vous effectuez le raccordement à une table de mixage audio disposant d'une capacité d'alimentation fantôme pour les microphones, nous vous recommandons de régler l'alimentation fantôme sur OFF.

Préparations

Installation sur un adaptateur de montage de syntoniseur portable

Cette section vous donne un exemple de montage du WRR-855A/855B sur l'adaptateur de montage de syntoniseur portable BTA-801.

En installant correctement le WRR-855A/855B sur le BTA-801 et en fixant les deux antennes fournies, vous obtenez une structure résistant aux intempéries.

Avant le montage

Assurez-vous que vous avez nettoyé les surfaces contiguës du WRR-855A/855B et du BTA-801 avant de procéder au montage.

Procédure de montage sur le BTA-801

- 1 En tenant compte de la direction indiquée, insérez le WRR-855A/855B dans le BTA-801.
- 2 Insérez le WRR-855A/855B jusqu'à ce que le connecteur d'accessoires s'encliquette.
- 3 Vissez les quatre vis de montage petit à petit, chacune leur tour, pour fixer progressivement les deux appareils ensemble, puis serrez-les.

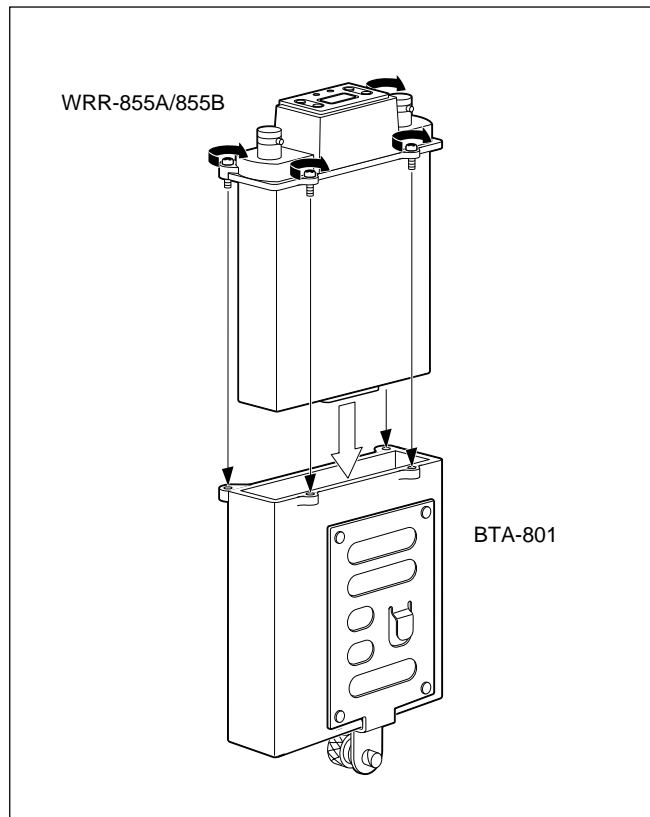

Préparations

Raccordement du câble d'alimentation

Raccordez le connecteur 12 V CC IN du BTA-801 au connecteur OUT CC d'un caméscope de la série Betacam à l'aide du câble d'alimentation secteur fourni avec le BTA-801.

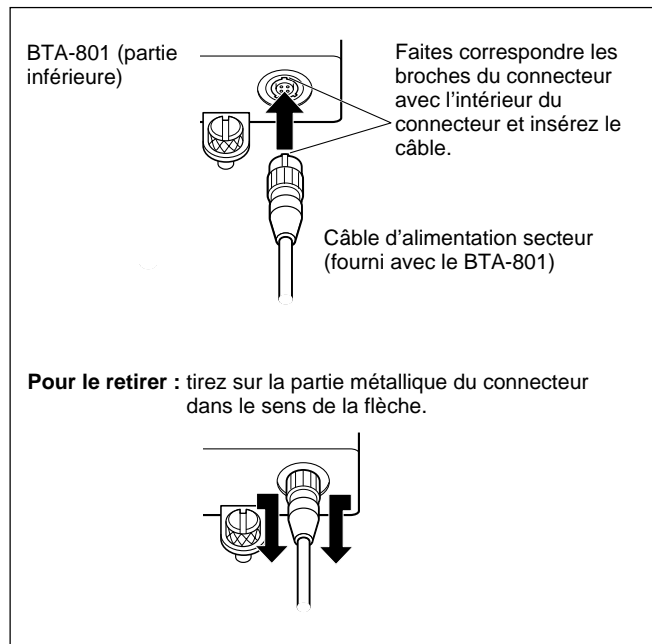

Fixation des antennes

Fixez les antennes fournies aux deux connecteurs ANT.

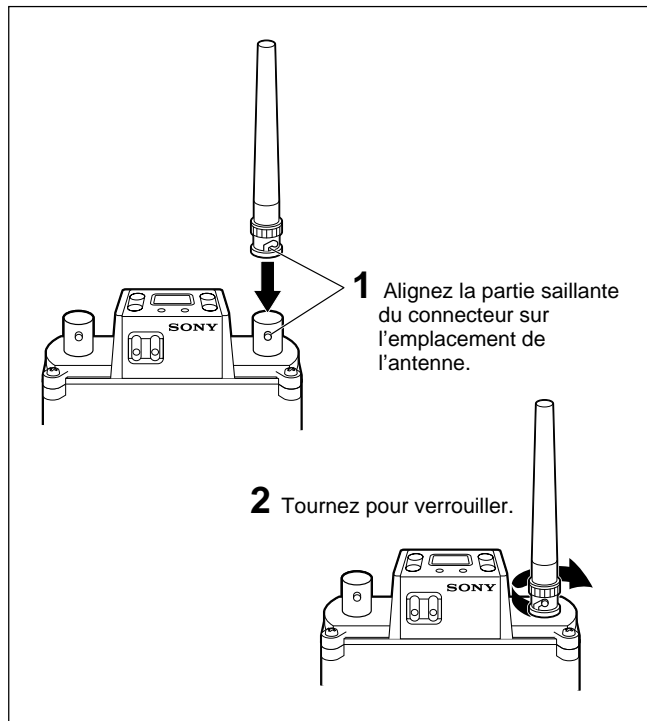

Réglages

Sélection d'un canal

Remarques

Prenez les précautions suivantes pour éviter les interférences et les bruits parasites.

- N'utilisez pas plusieurs microphones et émetteurs réglés pour le même canal simultanément.
- Si vous utilisez plusieurs syntoniseurs, réglez toujours les syntoniseurs utilisant les mêmes groupes (autre que le groupe 00) sur différents canaux dans ce groupe.
- Les antennes de réception et l'émetteur doivent être utilisés à une distance d'au moins 3 mètres les uns des autres.

Opérations

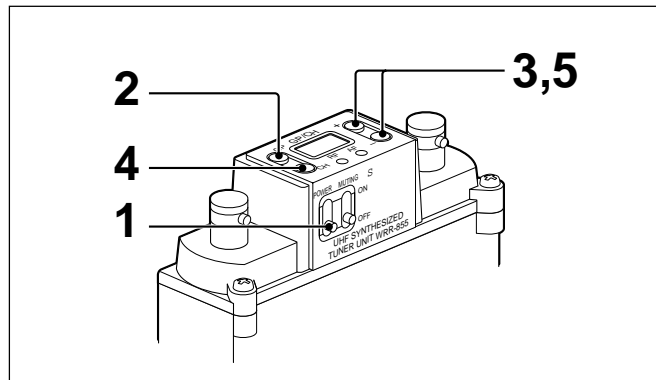

- 1 Réglez le commutateur POWER sur ON.
Sur le WRR-855A, le message "HELLO" apparaît, puis l'indication de l'état du syntoniseur affichée avant que le syntoniseur ne soit désactivé apparaît.
Sur le WRR-855B, le numéro de version du syntoniseur (par exemple "U66") apparaît, puis l'indication de l'état du syntoniseur affichée avant que le syntoniseur ne soit désactivé apparaît.

Remarque

L'utilisation du commutateur POWER doit avoir lieu après avoir déconnecté l'entrée de l'équipement raccordé, sinon des bruits parasites se produiront si le commutateur est réglé sur ON ou OFF.

- 2 Appuyez sur la touche GP et maintenez-la enfoncée pendant plus d'une seconde.
Le syntoniseur passe en mode de sélection du groupe et le numéro du groupe clignote.

Mode de sélection
du groupe

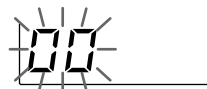

- 3 Appuyez sur la touche + ou – pour sélectionner le groupe.
Appuyez à intervalles réguliers sur la touche + pour modifier l'ordre numérique des groupes et appuyez sur la

(à suivre)

Réglages

touche – pour faire défiler les groupes dans l'ordre inverse.

Si vous maintenez la touche enfoncée, les groupes défileront en continu.

Modèle disponible aux U.S.A.

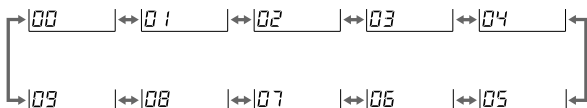

Modèle disponible en Europe (CE21)

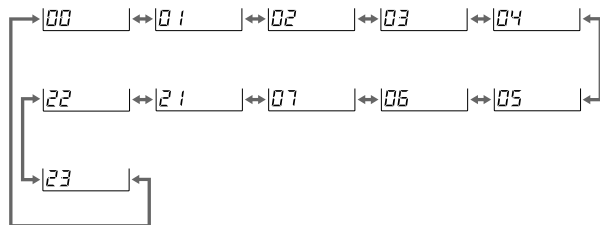

Modèle disponible en Australie

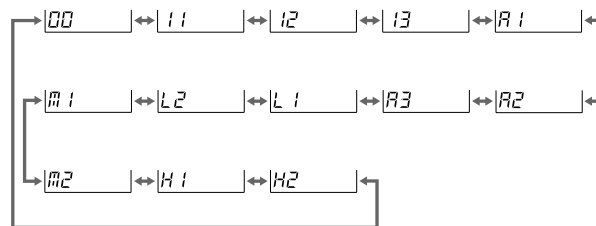

Si vous n'appuyez sur aucune touche pendant 5 secondes, le mode de sélection du groupe est automatiquement désactivé et le canal de fréquence le plus faible du groupe est sélectionné lors de son affichage.

Pour le groupe 00 cependant, le canal préalablement réglé pour ce groupe apparaît.

4 Lorsque le groupe souhaité est affiché, appuyez sur la touche CH.

Le syntoniseur passe en mode de sélection du canal et le numéro de canal clignote.

Mode de sélection de canal



Exemple d'affichage pour le modèle U66

- 5** Appuyez sur la touche + ou – pour sélectionner le canal. Appuyez à intervalles réguliers sur la touche + pour modifier les canaux du groupe sélectionné à l'étape **3**, dans l'ordre indiqué dans le tableau des groupes de la “Wireless Microphone System Frequency List” (Liste des fréquences du système de microphone sans fil) (fournie avec ce manuel). Appuyez sur la touche – pour faire défiler les canaux dans l'ordre inverse.

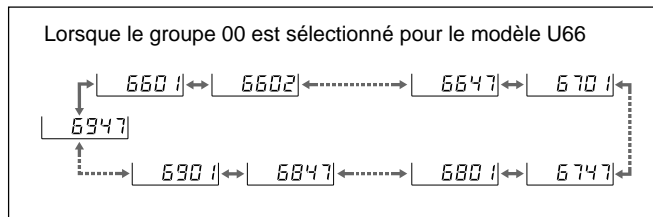

Lorsque vous avez atteint le dernier canal du groupe, appuyez sur la touche + pour revenir au premier canal. De la même manière, appuyez sur la touche – pour passer du premier canal au dernier.

- 6** Après l'affichage du canal souhaité, n'appuyez sur aucune touche pendant 5 secondes. Le mode de sélection du canal est automatiquement désactivé et le canal affiché est réglé.

Mémorisation du groupe et du canal

Le groupe et le canal réglés au cours de la procédure ci-dessus sont enregistrés dans la mémoire lorsque l'affichage arrête de clignoter.

Remarques

Pour éliminer les interférences ou les bruits parasites, veuillez tenir compte des éléments suivants.

- N'utilisez pas plusieurs microphones ou plusieurs émetteurs sans fil dont les canaux sans fil sont identiques.
- S'il existe une station d'émission de télévision à proximité, n'utilisez pas le canal de cette station afin d'éviter les interférences provenant de ses émissions.
- Le nombre de canaux sans fil pouvant être utilisé dans un système multi-canal peut être inférieur à la capacité normale de ce système s'il existe des interférences avec des diffusions télévisées ou d'autres signaux RF.
- Pour utiliser plusieurs microphones/émetteurs sans fil synthétisés UHF utilisant le même canal sans fil du même groupe, assurez-vous que les microphones/émetteurs sans fil sont distants d'au moins 100 m (330 pieds)¹⁾ s'ils doivent être installés à proximité les uns des autres.
- Lorsque vous utilisez plusieurs WRR-855A/855B, ne superposez pas les appareils.

¹⁾La distance dépend de l'environnement et des conditions de fonctionnement.

Fonction de vérification des interférences

Avant d'utiliser un microphone ou un émetteur sans fil, vous pouvez vérifier les interférences éventuelles à l'aide de la fonction de vérification des interférences de cet appareil. Pour ce faire, appuyez simultanément sur les touches + et – dans le mode de sélection du canal (le numéro du canal clignote). L'affichage passe automatiquement d'un canal du groupe sélectionné à l'autre (cette opération est appelée "balayage").

Remarques

- Lorsque le commutateur MUTING est réglé sur ON et lorsque l'appareil n'est pas en mode T OFF (voir page 13), le balayage s'arrête et le canal est sélectionné si un signal son (32,768 kHz) est détecté dans le signal reçu au cours du balayage.
Cependant, le balayage ne s'arrêtera pas si un signal d'interférence sans signal son est capté.
Dans ce cas, vérifiez les interférences en observant l'indicateur du niveau d'entrée RF.
- Le balayage est automatiquement désactivé lorsque tous les canaux du groupe sélectionné ont été balayés deux fois. Pour désactiver le balayage en cours de fonctionnement, appuyez sur n'importe quelle touche.
- Si un signal particulièrement puissant est capté, le balayage peut s'arrêter à un endroit différent du canal réel.

Régler et quitter le mode T OFF (Silencieux)

Le WRR-855A/855B dispose des trois fonctions de silencieux suivantes qui fonctionnent de manière combinée.

- (1) **Mise en silence par niveau d'entrée RF** : si aucun signal RF n'est reçu ou si le niveau d'entrée RF est faible, il est possible que le rapport signal/bruit de la sortie audio soit insuffisant, la sortie audio est mise en silence lorsque le niveau d'entrée RF est inférieur au niveau de silence sélectionné.
- (2) **Silencieux du son** : la sortie audio est uniquement obtenue lorsque le syntoniseur reçoit un signal RF incluant un signal son spécifié. La sortie audio est mise en silence afin d'éliminer le bruit susceptible de se produire lorsque l'émetteur est mis sous tension/hors tension ou lorsque le syntoniseur reçoit un signal RF parasite.
- (3) **Silencieux du bruit** : la sortie audio est mise en silence afin d'éliminer le bruit susceptible de se produire lorsque les signaux RF parasites sont tellement importants qu'ils empêchent la mise en silence du son.

Seules les fonctions de silencieux décrites dans (2) peuvent être désactivées en sélectionnant le mode T OFF (Silencieux désactivé) si vous le souhaitez. Appliquez ce mode lorsque vous utilisez un émetteur sans signal son spécifié.

Fixation sur un caméscope Betacam et raccords

Sélection du mode T OFF

- 1 Mettez l'appareil sous tension en maintenant les touches GP et – enfoncées.
- 2 Sur le WRR-855A, relâchez les touches après l'apparition du message "HELLO". Sur le WRR-855B, relâchez les touches après l'apparition du numéro de version de votre syntoniseur (par exemple "U66").

L'indication "T OFF" apparaît momentanément et le syntoniseur passe en mode T OFF.

Le mode T OFF reste activé même si l'appareil est mis hors tension.

Désactivation du mode T OFF

- 1 Mettez l'appareil sous tension en maintenant les touches GP et + enfoncées.
- 2 Sur le WRR-855A, relâchez les touches après l'apparition du message "HELLO". Sur le WRR-855B, relâchez les touches après l'apparition du numéro de version de votre syntoniseur.

L'indication "T ON" apparaît momentanément et le syntoniseur revient à son état normal.

Utilisez le kit de fixation Betacam fourni avec l'adaptateur de montage de syntoniseur portable BTA-801.

- 1 Installez le support et la fixation sur le caméscope Betacam.

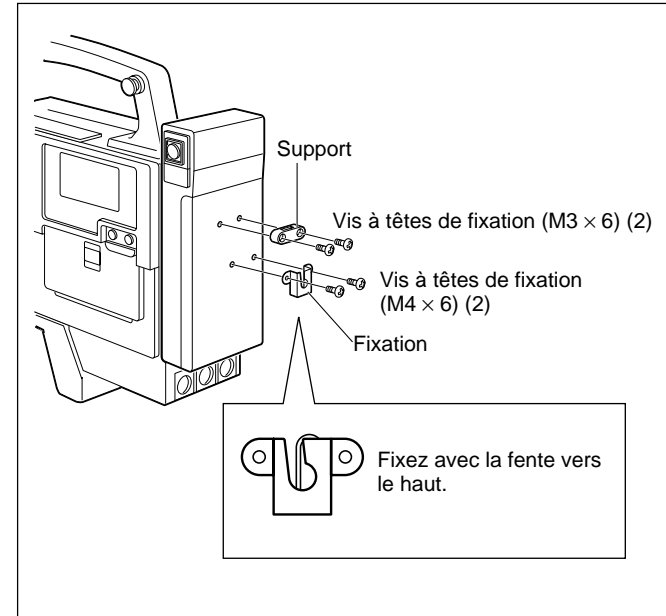

Fixation sur un caméscope Betacam et raccords

- 2** Alignez la plaque arrière du BTA-801 sur le support et la fixation.

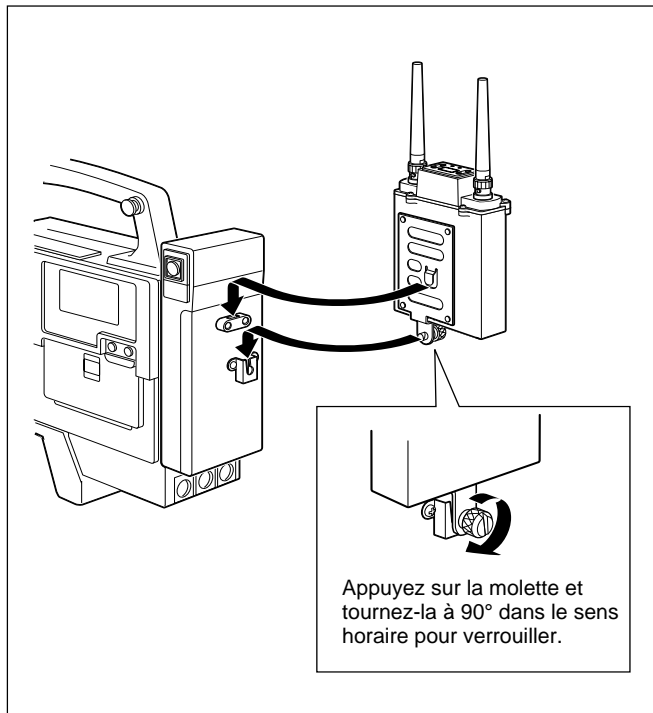

- 3** Raccordez le câble de sortie (en option).

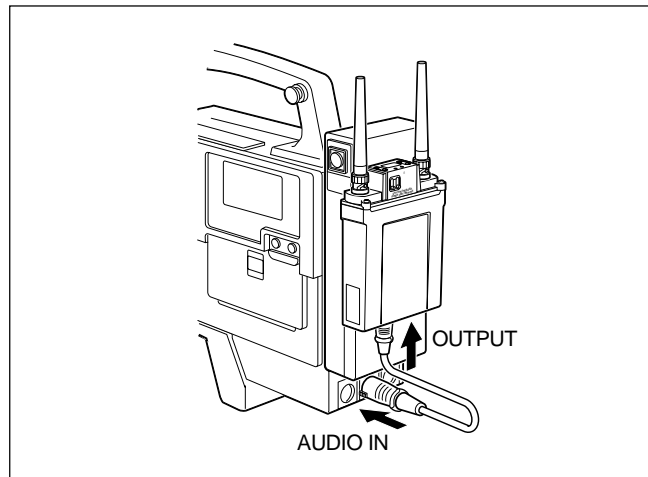

- 4** Raccordez le câble d'alimentation secteur fourni avec le BTA-801.

Pour le raccordement du câble d'alimentation, voir page 8.

Messages affichés

En plus des indications normales, les messages suivants peuvent apparaître sur l'affichage à cristaux liquides.

Messages	Signification	Mesures
Err 01	Une erreur s'est produite dans les données de la mémoire de sauvegarde.	Contactez votre revendeur Sony.
Err 02	Le circuit synthétisé PLL est en panne.	
Err 03	La tension de fonctionnement est supérieure à la valeur autorisée.	
TONE	Etant donné qu'aucun signal son n'est audible ou qu'un signal son différent de 32,768 kHz est capté, la sortie du signal son est mise en silence.	Réglez le syntoniseur sur le mode T OFF (voir page 13) pour que le signal audio soit émis.
T OFF ^{a)}	Le syntoniseur est réglé sur le mode T OFF.	Pour plus de détails, voir "Réglage et quitter le mode T OFF (Silencieux)" page 12.

- a) Lorsque le syntoniseur est activé, ce message apparaît après l'indication "HELLO" sur le WRR-855A. Sur le WRR-855B, le message apparaît après le numéro de version de votre syntoniseur. Le syntoniseur revient ensuite au mode d'affichage normal.

Spécifications

Syntoniseur

Type de réception Diversité de l'espace
Système de circuit Superhétérodyne à double conversion
Fréquences porteuses

Modèle disponible aux USA :

une fréquence dans une bande de fréquences de 24 MHz sélectionnée entre 470 et 806 MHz

Modèle disponible en Europe :

une fréquence dans une bande de fréquences de 24 MHz sélectionnée entre 470 et 862 MHz

Modèle disponible en Australie :

une fréquence entre 792 et 806 MHz

Oscillateurs locaux 1er : Synthétiseur PLL piloté par cristal

2ème : Oscillateur cristal

Connecteurs d'antenne

type BNC-R (2), 50 ohms

Sélectivité

60 dB minimum (à ± 250 kHz désyntonisés)

Taux de rejet des parasites

70 dB minimum

Taux de rejet d'image

60 dB minimum

0 dB μ = 1 V_{EMF}

0 dBu = 0,775 V_{rms}

Spécifications

Niveau de silencieux	10 dB μ (vous avez le choix entre les positions ON/OFF)
Désaccentuation	50 μ s
Plage de fréquences	50 à 15000 Hz \pm 3,0 dB
Rapport signal/bruit	(déviation de \pm 5,0 kHz pour une modulation de 1 kHz) 30 dB minimum à un niveau d'entrée RF
	10 dB μ (pondération A) 60 dB minimum à un niveau d'entrée RF
Distortion	60 dB μ (pondération A) 1,0 % maximum (déviation de \pm 40 kHz pour une modulation de 1 kHz)
Fréquence du silencieux du son	32,768 kHz
Niveau de sortie	-40 dBu (déviation de \pm 5,0 kHz pour une modulation de 1 kHz)
Impédance de sortie	25 ohms, non équilibré
Connecteur de sortie	Connecteur D-sub à 15 broches (1)

Caractéristiques générales

Puissance de raccordement	7 V CC (fournie par le BTA-801)
Tension de fonctionnement	6,5 V à 9,0 V CC

Consommation électrique	200 mA CC maximum (à 7 V CC)
Température de service	0°C à + 50°C (32°F à 122°F)
Température de stockage	-20°C à + 60°C (-4°F à + 140°F)
Dimensions	88 \times 118,8 \times 31,3 mm (l/h/p) (3 $\frac{1}{2}$ \times 4 $\frac{3}{4}$ \times 1 $\frac{1}{4}$ pouces)
Masse	Approx. 280 g (9,9 oz) avec les antennes fournies raccordées

Accessoires fournis

Antennes	(2)
Mode d'emploi	(1)
Wireless Microphone System Frequency List	(1)

Accessoires en option

Adaptateur de montage de syntoniseur portable	: BTA-801
Câble du microphone (pour câble de sortie audio)	:
EC-0.5C2-F (type XLR-3-11C \leftrightarrow type XLR-3-11C)	
EC-0.5C2 (type XLR-3-11C \leftrightarrow type XLR-3-12C)	

La conception et les spécifications sont sujettes à modifications sans préavis.

Sicherheitsmaßnahmen	1
Einführung	2
Merkmale	2
Lage und Funktion der Teile und Bedienelemente	4
WRR-855A/855B	5
Montageadapter BTA-801 für tragbare Tuner (zusätzlich erhältlich)	6
Vorbereitungen	7
Montieren in einem Montageadapter für tragbare Tuner	7
Anschließen des Stromversorgungskabels	8
Anschließen der Antennen	8
Einstellungen	9
Kanalauswahl	9
Einstellen und Beenden des Modus T OFF (Tone Squelch OFF)	12
Anbringen und Abnehmen von einer Betacam	13
Meldungen im Display	15
Technische Daten	15

Betrieb

- Verwenden Sie den Tuner bei Temperaturen zwischen 0 °C und 50 °C. Setzen Sie das Gerät nicht über einen längeren Zeitraum hinweg sehr hohen Temperaturen aus, und schützen Sie es vor direktem Sonnenlicht. Achten Sie darauf besonders im Freien. Andernfalls kann die Gehäuseoberfläche beschädigt werden.
Stellen Sie den Tuner auf keinen Fall auf oder in die Nähe von Wärmequellen, wie z. B. Beleuchtungsanlagen oder Endverstärker.
- Der Tuner ist tragbar und feuchtigkeits- sowie staubresistent. Verwenden Sie ihn dennoch möglichst nicht in sehr feuchter oder staubiger Umgebung. Andernfalls könnte sich seine Lebensdauer verkürzen.
- Um eine Verschlechterung des Signal-Rauschabstands zu vermeiden, verwenden Sie den Tuner nicht in lauter Umgebung oder an Stellen, an denen er Vibrationen ausgesetzt ist, zum Beispiel:
 - in der Nähe elektrischer Geräte wie Motoren, Transformatoren oder Dimmer
 - in der Nähe von Klimaanlageanlagen oder im Bereich der Abluft einer Klimaanlage
 - in der Nähe einer Lautsprecher-/Beschallungsanlage
 - an Stellen, an denen er Stößen durch andere Geräte ausgesetzt sein könnte.
- Das Schalten von Lichtquellen kann elektrische Interferenzen im gesamten Frequenzbereich verursachen. Stellen Sie den Tuner und das drahtlose Mikrofon an einer Stelle auf, die solchen Interferenzen möglichst wenig ausgesetzt ist.

Sicherheitsmaßnahmen

- Der Tuner wurde werkseitig exakt eingestellt. Versuchen Sie niemals, interne Einstellungen oder Wartungsarbeiten vorzunehmen.
- Wenn Sie auf den Anzeigebereich an der Oberseite schauen, achten Sie auf einen ausreichenden Abstand zwischen dem Tuner und den Augen.

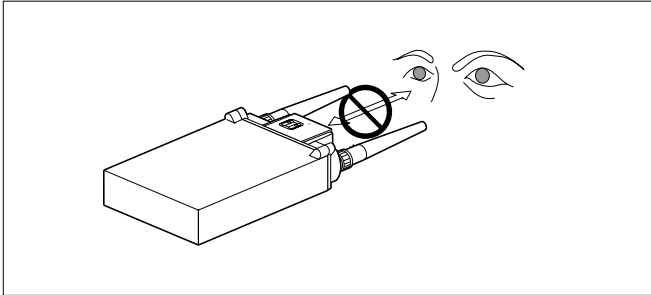

Reinigung

Reinigen Sie den Tuner mit einem weichen, trockenen Tuch. Verwenden Sie keine Verdünnung und kein Benzin. Diese Substanzen könnten die Oberfläche angreifen.

Einführung

Der UHF-Synthesizer-Tuner WRR-855A/855B bildet in Kombination mit einem zusätzlich erhältlichen Montageadapter für tragbare Tuner, zum Beispiel dem BTA-801, einen äußerst zuverlässigen tragbaren Diversity-Tuner für das schnurlose UHF-Mikrofonsystem von Sony. Dieses verwendet die Frequenzbereiche für UHF-Fernsehsendungen.

Der Tuner erlaubt mit Hilfe des eingebauten Originalkanalplans von Sony die Nutzung mehrerer Kanäle im Bereich der nicht belegten Fernsehkanäle.

Merkmale

Breite Betriebsfrequenzbereiche

Der WRR-855A arbeitet mit einem 14-MHz-Frequenzbereich zwischen 792 MHz und 806 MHz (Modell für Australien), während der WRR-855B mit einem 24-MHz-Frequenzbereich zwischen 470 MHz und 806 MHz (Modell für USA) bzw. zwischen 470 MHz und 862 MHz (Modell für Europa) arbeitet.

WRR-855A

Modell für Australien:

792 bis 806 MHz, Fernsehkanäle 66 bis 67

WRR-855B

Modell für USA:

470 bis 806 MHz, Fernsehkanäle 14 bis 69 (14 Frequenzbereiche, unterteilt in 24-MHz-Bereich. In einigen Regionen sind möglicherweise nicht alle 14 Frequenzbereiche verfügbar.)

Modell für Europa:

470 bis 862 MHz, Fernsehkanäle 21 bis 69 (17 Frequenzbereiche, unterteilt in 24-MHz-Bereich. In einigen Regionen sind möglicherweise nicht alle 17 Frequenzbereiche verfügbar.)

Vorprogrammierte Kanalpläne für gleichzeitigen, drahtlosen Mehrkanalbetrieb

Im WRR-855A/855B sind viele Kanalgruppen vorprogrammiert, die bei einer Kombination von drahtlosen Kanälen den gleichzeitigen Mehrkanalbetrieb ohne Intermodulation ermöglichen.

Welche Kanalpläne im Gerät zur Verfügung stehen, können Sie in der mit dieser Anleitung gelieferten Liste "Wireless Microphone System Frequency List" nachlesen.

Raum-Diversity-Empfangssystem

Der WRR-855A/855B ermöglicht einen stabilen Signalempfang mit einem Minimum an Aussetzern.

Anzeigebereich für verschiedene Informationen

Im Anzeigebereich an der Oberseite werden eine Reihe von Informationen angezeigt, zum Beispiel der Empfangskanal im LCD-Display und der HF-Eingangsspegel bzw. der Tonpegel mit den entsprechenden LEDs.

Kompakt und leicht

Einer neuartigen, hochdichten Montagetechnik verdankt dieser Tuner seine geringe Größe und sein geringes Gewicht. Wenn Sie den WRR-855A/855B mit dem

zusätzlich erhältlichen Montageadapter BTA-801 für tragbare Tuner kombinieren, können Sie ihn problemlos an einem Betacam-Camcorder befestigen.

Wettergeschützt

Wenn Sie den WRR-855A/855B ordnungsgemäß am zusätzlich erhältlichen Montageadapter BTA-801 für tragbare Tuner montieren und die beiden mitgelieferten Antennen ordnungsgemäß anbringen, erhalten Sie ein wettergeschütztes Gesamtsystem.

Schaltbare Geräuscherdrückungsfunktion

Sie können die Geräuscherdrückungsfunktion ganz nach Bedarf ein- oder ausschalten.

Rauscherdrückungsschaltkreis zur Eliminierung von Störgeräuschen

Mit Hilfe eines eingebauten Rauscherdrückungsschaltkreises empfängt der Tuner selektiv nur das gewünschte HF-Trägersignal zusammen mit dem Tonsignal vom Sender.

Komandersystem

Ein Komandersystem (Kompressor/Expander) sorgt für eine stabile drahtlose Übertragung in einem breiten Dynamikbereich.

Lage und Funktion der Teile und Bedienelemente

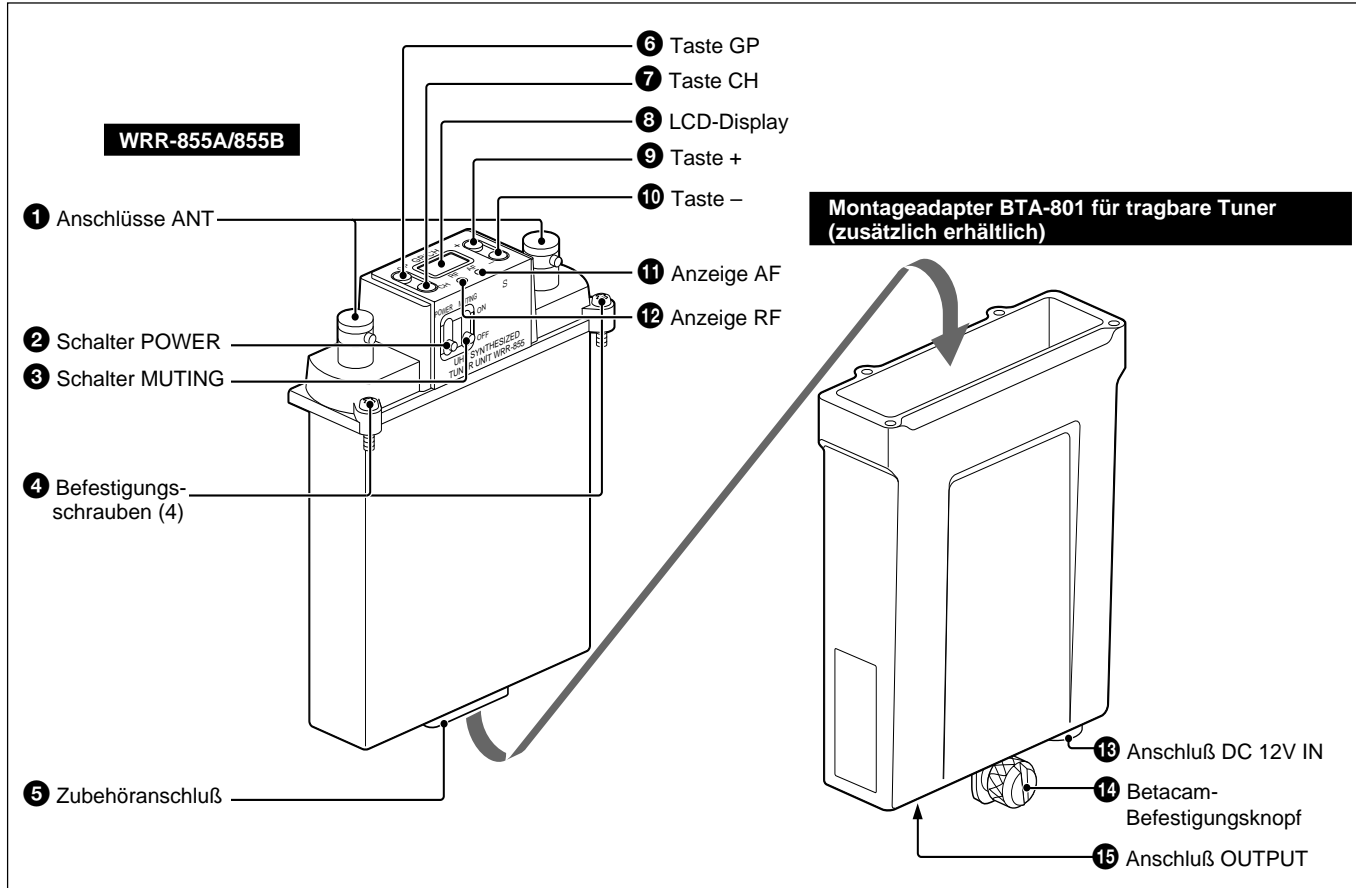

WRR-855A/855B

1 Antennenanschlüsse ANT

Zum Anschließen der beiden mitgelieferten Antennen.

2 Netzschalter POWER

Zum Ein- (ON) und Ausschalten (OFF) des Geräts.

3 Schalter MUTING

Zum Ein- (ON) und Ausschalten (OFF) der Geräuscherdrückungsfunktion. Der Geräuscherdrückungspegel ist fest auf 10 dB μ eingestellt.

Hinweis

Wenn sich der Tuner im Bereitschaftsmodus für Signalempfang befindet oder der HF-Eingangsspegel niedrig ist und Sie die Geräuscherdrückungsfunktion ausschalten, ist möglicherweise ein Rauschen zu hören, oder das angeschlossene Gerät bzw. die Lautsprecher können beschädigt werden. Achten Sie darauf, diesen Schalter erst umzustellen, nachdem Sie den Eingangsspegel des angeschlossenen Geräts stark verringert haben.

4 Befestigungsschrauben

Zum Befestigen des WRR-855A/855B am BTA-801.
Erläuterungen zum Befestigen finden Sie unter "Montieren in einem Montageadapter für tragbare Tuner" auf Seite 7.

5 Zubehöranschluß

Für die Signal- und Stromversorgungsverbindung zum BTA-801.

Stiftbelegung

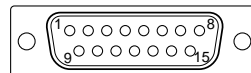

1: AF MASSE
2: AF AUSGANG
4: +7 V
GLEICHSTROM
5: MASSE

6 Taste GP (Group Set - Gruppe einstellen)

Wenn Sie diese Taste mindestens eine Sekunde gedrückt halten, schaltet das Gerät in den Gruppenauswahlmodus, und die Gruppennummer blinkt im Display.
Näheres dazu finden Sie unter "Einstellungen" auf Seite 9.

7 Taste CH (Channel Set - Kanal einstellen)

Wenn Sie diese Taste mindestens eine Sekunde gedrückt halten, schaltet das Gerät in den Kanalauswahlmodus, und die Kanalnummer blinkt im Display.
Näheres dazu finden Sie unter "Einstellungen" auf Seite 10.

8 Flüssigkristallanzeige (LCD-Display)

Am WRR-855A: Wenn Sie das Gerät einschalten, erscheint die Meldung "HELLO". Dann schaltet der Tuner in den normalen Anzeigemodus.
Am WRR-855B: Wenn Sie das Gerät einschalten, erscheint die Versionsnummer des Tuners (zum Beispiel "U66"). Dann schaltet der Tuner in den normalen Anzeigemodus.

Lage und Funktion der Teile und Bedienelemente

9 Taste + / 10 Taste –

Zum Auswählen der Gruppen- und Kanalnummer, die empfangen werden sollen.

Näheres dazu finden Sie unter “Einstellungen” auf Seite 10 und 11.

11 Anzeige AF (Audiofrequenzpegel)

Leuchtet auf, wenn ein Tonsignal ausgegeben wird, das über dem Referenzpegel liegt.

12 Anzeige RF (Radiofrequenzeingangsspegel)

Gibt die Stärke des HF-Eingangssignals an.

Leuchtet grün: über 25 dB μ

Leuchtet rot: 10 bis 25 dB μ

Leuchtet nicht: unter 10 dB

Montageadapter BTA-801 für tragbare Tuner (zusätzlich erhältlich)

13 Anschluß DC 12V IN (Gleichstromeingang)

Zum Anschließen an die externe Stromversorgung (10 V bis 17 V Gleichstrom) einer Betacam über das mit dem BTA-801 gelieferte Gleichstromkabel.

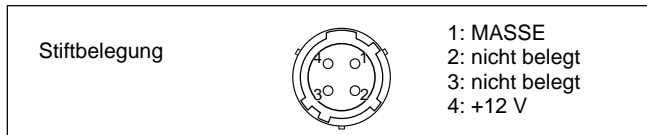

Hinweis

Beachten Sie beim Anschließen an eine Stromquelle bitte unbedingt die Betriebsspannung und die Polarität.

14 Betacam-Befestigungsknopf

Zum Anbringen des Geräts an einer Betacam.

Wie Sie das Gerät mit einer Betacam verbinden, schlagen Sie bitte auf Seite 13 nach.

15 Anschluß OUTPUT (XLR, 3polig, männlich)

Zum Ausgeben von Audiosignalen. Verbinden Sie diesen Anschluß mit dem Mikrofoneingang einer Betacam, eines Mischpults, Kassettenrecorders oder ähnlichen Geräts.

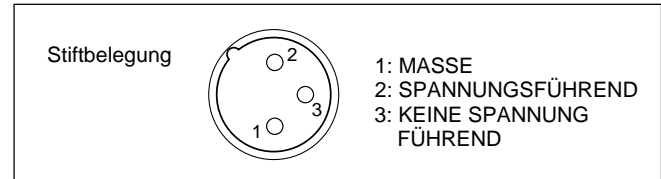

Hinweis

Wenn Sie ein Mischpult mit Phantomstromversorgung für Mikrofone anschließen, empfiehlt es sich, die Phantomstromversorgung am Mischpult auszuschalten.

Vorbereitungen

Montieren in einem Montageadapter für tragbare Tuner

Im folgenden wird die Montage des WRR-855A/855B im Montageadapter BTA-801 für tragbare Tuner erläutert. Wenn Sie den WRR-855A/855B ordnungsgemäß am BTA-801 montieren und die beiden mitgelieferten Antennen ordnungsgemäß anbringen, erhalten Sie ein wettergeschütztes Gesamtsystem.

Vor der Montage

Reinigen Sie vor der Montage unbedingt die sich berührenden Oberflächen des WRR-855A/855B und des BTA-801.

Montage im BTA-801

- 1 Setzen Sie den WRR-855A/855B richtig herum in den BTA-801 ein.
- 2 Drücken Sie den WRR-855A/855B hinein, bis der Zubehörschluß mit einem Klicken einrastet.
- 3 Verbinden Sie die beiden Geräte miteinander, indem Sie die vier Montageschrauben nach und nach hineindrehen. Ziehen Sie die Schrauben dann fest an.

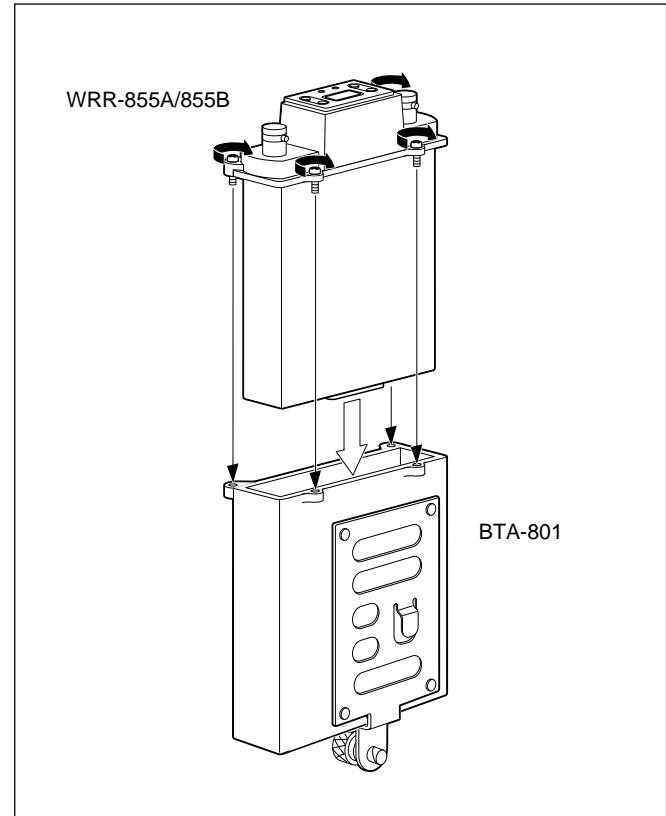

Vorbereitungen

Anschließen des Stromversorgungskabels

Verbinden Sie den Anschluß DC 12 V IN am BTA-801 über das mit dem BTA-801 gelieferte Gleichstromkabel mit dem Anschluß DC OUT eines Betacam-Camcorders.

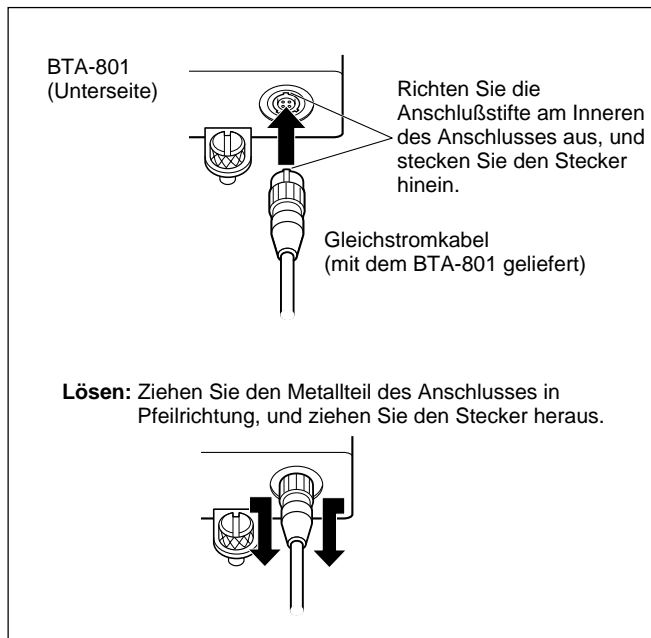

Anschließen der Antennen

Bringen Sie die mitgelieferten Antennen an den beiden Anschlüssen ANT an.

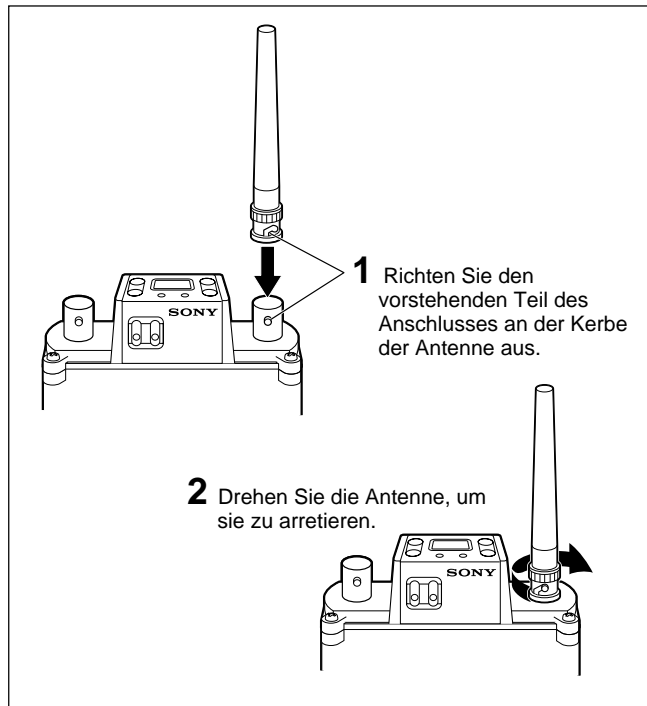

Einstellungen

Kanalauswahl

Hinweise

Beachten Sie bitte folgende Sicherheitsmaßnahmen, damit keine Interferenzen und Störgeräusche entstehen.

- Verwenden Sie nicht gleichzeitig zwei oder mehr Mikrofone und Sender, die auf den gleichen Kanal eingestellt sind.
- Wenn Sie mit zwei oder mehr Tunern gleichzeitig arbeiten, stellen Sie Tuner, die die gleiche Gruppe verwenden (außer Gruppe 00), immer auf unterschiedliche Kanäle innerhalb der Gruppe ein.
- Achten Sie darauf, daß der Abstand zwischen Empfangsantennen und Sender immer mindestens 3 m beträgt.

Vorgehen

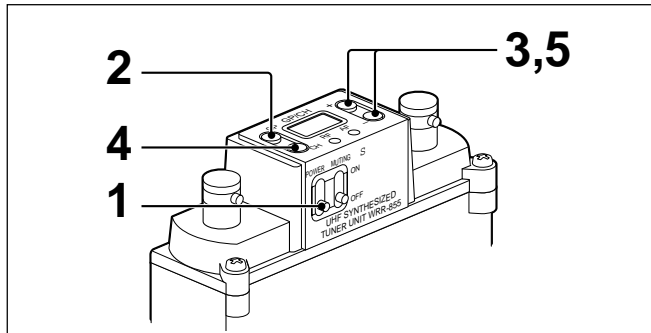

- 1 Schalten Sie das Gerät am Netzschalter POWER ein. Am WRR-855A erscheint die Meldung "HELLO" im Display, gefolgt von der Anzeige des Tunerstatus, der vor dem letzten Ausschalten des Tuners galt. Am WRR-855B erscheint die Tunerversionsnummer im Display (zum Beispiel "U66"), gefolgt von der Anzeige des Tunerstatus, der vor dem letzten Ausschalten des Tuners galt.

Hinweis

Betätigen Sie den Schalter POWER erst, nachdem Sie die Verbindung zwischen dem Tuner und angeschlossenen Geräten getrennt haben. Wenn Sie das Gerät vorher ein- oder ausschalten, sind Störgeräusche zu hören.

- 2 Halten Sie die Taste GP mehr als eine Sekunde lang gedrückt. Der Tuner schaltet in den Gruppenauswahlmodus, und die Gruppennummer blinkt.

Gruppenauswahlmodus



(Fortsetzung)

Einstellungen

- 3** Wählen Sie mit der Taste + oder – die Gruppe aus.
Mit der Taste + wechseln Sie zyklisch in numerischer Reihenfolge von Gruppe zu Gruppe, mit der Taste – in umgekehrter Reihenfolge.
Wenn Sie die Taste gedrückt halten, läuft die Gruppenanzeige durch.

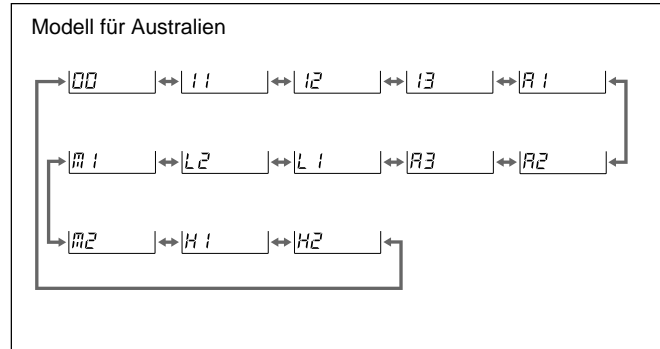
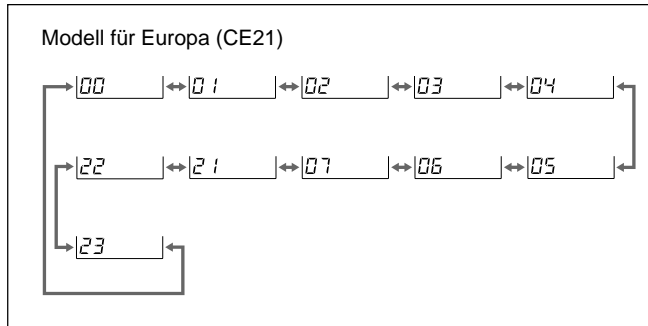
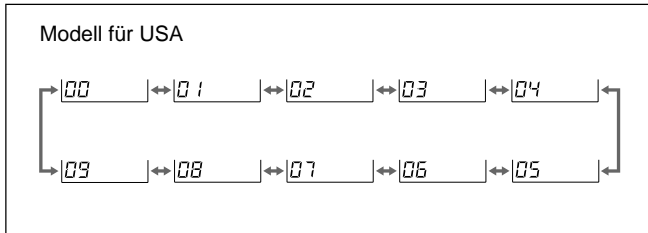

Wenn Sie 5 Sekunden lang keine Taste drücken, wird der Gruppenauswahlmodus automatisch beendet, und der Kanal mit der niedrigsten Frequenz in der Gruppe, die zu diesem Zeitpunkt ausgewählt war, wird angezeigt.
Bei Gruppe 00 erscheint jedoch der Kanal, der zuvor in Gruppe 00 eingestellt wurde.

- 4** Wenn die gewünschte Gruppe angezeigt wird, drücken Sie die Taste CH.
Der Tuner schaltet in den Kanalauswahlmodus, und die Kanalnummer blinkt.

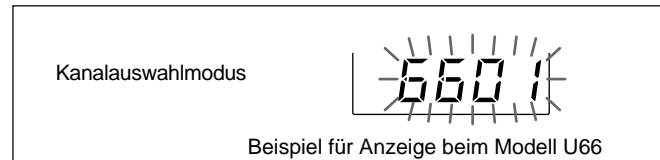

- 5** Wählen Sie mit der Taste + oder – den Kanal aus.
Mit der Taste + wechseln Sie zyklisch durch die Kanäle in der Gruppe, die Sie in Schritt **3** ausgewählt haben. Dabei gilt die Reihenfolge in der entsprechenden Tabelle der *“Wireless Microphone System Frequency List”*, die mit dieser Bedienungsanleitung geliefert wurde.
Mit der Taste – wechseln die Kanäle in umgekehrter Reihenfolge.

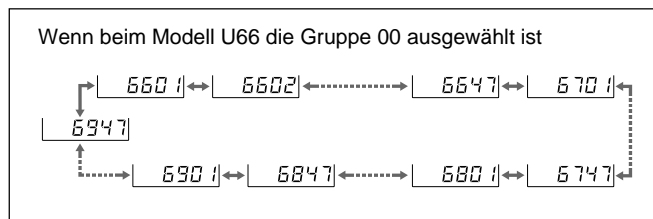

- Wenn der letzte Kanal in einer Gruppe erreicht ist, können Sie mit der Taste + wieder zum ersten Kanal der Gruppe wechseln. Genauso können Sie mit der Taste – vom ersten zum letzten Kanal einer Gruppe wechseln.
- 6** Wenn der gewünschte Kanal angezeigt wird, drücken Sie 5 Sekunden lang keine Tasten am Gerät.
Der Kanalauswahlmodus wird automatisch beendet, und der im Display angezeigte Kanal wird eingestellt.

Speichern von Gruppe und Kanal

Die im oben erläuterten Verfahren ausgewählte Gruppe und der ausgewählte Kanal werden gespeichert, wenn die Anzeige nicht mehr blinkt.

Hinweise

Zum Eliminieren von Interferenzen oder Rauschen beachten Sie bitte folgendes:

- Verwenden Sie nicht zwei oder mehr schnurlose Mikrofone oder Sender, deren Übertragungskanäle identisch sind.
- Wenn sich in der Nähe ein Fernsehsender befindet, stellen Sie nicht den Kanal dieses Senders ein. Andernfalls kann es zu Interferenzen kommen.
- Die Anzahl der Übertragungskanäle, die tatsächlich in einem Mehrkanalsystem verwendet werden können, kann geringer sein als die normale Kapazität dieses Systems, wenn Interferenzen von Fernsehsendern oder anderen HF-Signalen auftreten.
- Wenn Sie mit zwei oder mehr drahtlosen UHF-Synthesizer-Mikrofonen/Sendern arbeiten wollen, die den gleichen Übertragungskanal innerhalb der gleichen Gruppe verwenden, achten Sie auf einen Abstand von mindestens 100 m¹⁾ zwischen den drahtlosen Mikrofonen/Sendern, sofern Sichtkontakt zwischen beiden besteht.
- Wenn Sie mit zwei oder mehr WRR-855A/855Bs arbeiten, stellen Sie die Geräte nicht direkt aufeinander.

1) Der Abstand hängt von der Betriebsumgebung und den Betriebsbedingungen ab.

Einstellungen

Interferenztestfunktion

Bevor Sie ein drahtloses Mikrofon oder einen drahtlosen Sender verwenden, können Sie testen, ob Interferenzen bestehen. Dazu steht Ihnen die Interferenztestfunktion des Geräts zur Verfügung. Um einen Interferenztest durchzuführen, drücken Sie im Kanalauswahlmodus gleichzeitig die Tasten + und – (Kanalnummer blinkt). Die Kanäle in der ausgewählten Gruppe werden automatisch nacheinander eingestellt. Diesen Vorgang bezeichnet man als “Scannen”.

Hinweise

- Wenn der Schalter MUTING auf ON steht und sich das Gerät nicht im Modus T OFF befindet (siehe Seite 13), stoppt der Scan-Vorgang bei einem Kanal, auf dem beim Scannen ein Tonsignal (32.768 kHz) erkannt wird. Der Scan-Vorgang endet nicht, wenn ein Interferenzsignal ohne Tonsignal eingeht. Achten Sie in diesem Fall auf die HF-Eingangspiegelanzeige. Daran können Sie Interferenzen erkennen.
- Der Scan-Vorgang endet automatisch, wenn alle Kanäle der ausgewählten Gruppe zweimal gescannt wurden. Einen laufenden Scan-Vorgang können Sie abbrechen, indem Sie eine der Funktionstasten drücken.
- Geht ein außergewöhnlich starkes Signal ein, stoppt der Scan-Vorgang unter Umständen an einer anderen Stelle als dem eigentlichen Kanal.

Einstellen und Beenden des Modus T OFF (Tone Squelch OFF)

Der WRR-855A/855B verfügt über die folgenden drei Geräuschunterdrückungsfunktionen, die in Kombination miteinander verwendet werden.

- (1) Geräuschunterdrückung durch HF-Eingangspiegel:** Sie erzielen möglicherweise keinen ausreichenden Signal-Rauschabstand für die Audioausgabe, wenn kein HF-Signal eingespeist wird oder der HF-Eingangspiegel zu niedrig ist. Daher kann die Geräuschunterdrückung bei der Audioausgabe aktiviert werden, wenn der HF-Eingangspiegel unter den ausgewählten Pegel fällt.
- (2) Geräuschunterdrückung durch Tonsignal:** Die Audioausgabe erfolgt nur, wenn am Tuner ein HF-Signal mit einem bestimmten Tonsignal eingeht. Bei der Audioausgabe werden Störgeräusche unterdrückt, die andernfalls zu hören wären, wenn der Sender ein- oder ausgeschaltet wird oder wenn der Tuner HF-Interferenzsignale empfängt.
- (3) Geräuschunterdrückung durch Rauschen:** Bei der Audioausgabe werden Störgeräusche unterdrückt, die andernfalls zu hören wären, wenn HF-Interferenzsignale so stark sind, daß die Geräuschunterdrückung durch Tonsignal nicht funktioniert.

Nur die unter (2) beschriebenen Funktionen lassen sich bei Bedarf ausschalten, indem Sie den Modus T OFF (Tone-squelch OFF) auswählen. Verwenden Sie diesen Modus,

Anbringen und Abnehmen von einer Betacam

wenn Sie mit einem Sender ohne spezifisches Tonsignal arbeiten.

Auswählen des Modus T OFF

- 1 Schalten Sie das Gerät ein, und halten Sie dabei die Tasten GP und – gedrückt.
- 2 Am WRR-855A lassen Sie die Tasten los, nachdem die Meldung "HELLO" erscheint. Am WRR-855B lassen Sie die Tasten los, nachdem die Tunerversionsnummer (z. B. "U66") erscheint.
"T OFF" wird kurz angezeigt, und der Tuner schaltet in den Modus T OFF.

Der Modus T OFF bleibt auch dann aktiviert, wenn Sie das Gerät ausschalten.

Beenden des Modus T OFF

- 1 Schalten Sie das Gerät ein, und halten Sie dabei die Tasten GP und + gedrückt.
- 2 Am WRR-855A lassen Sie die Tasten los, nachdem die Meldung "HELLO" erscheint. Am WRR-855B lassen Sie die Tasten los, nachdem die Tunerversionsnummer (z. B. "U66") erscheint.
"T ON" wird kurz angezeigt, und der Tuner schaltet in den normalen Betriebsmodus.

Verwenden Sie dazu den Betacam-Montagesatz, der mit dem Montageadapter BTA-801 für tragbare Tuner geliefert wird.

- 1 Montieren Sie Halter und Klammer an der Betacam.

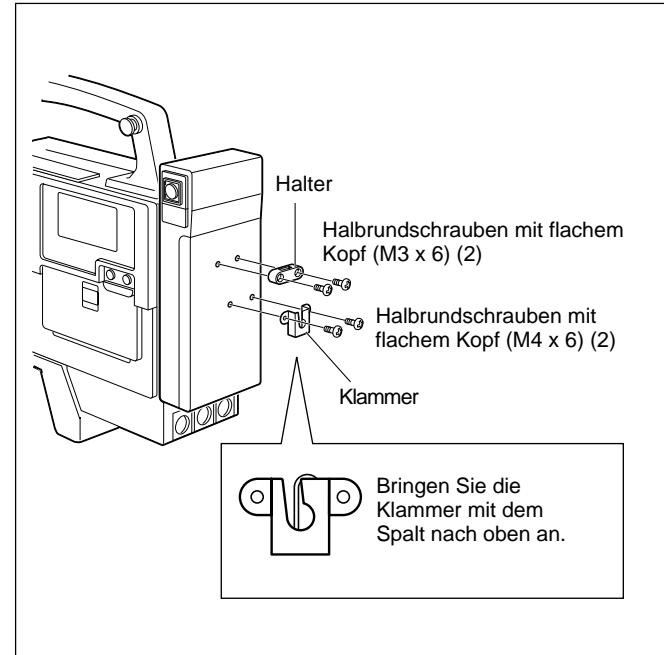

Anbringen und Abnehmen von einer Betacam

- 2** Richten Sie die Befestigungsplatte an der Rückseite des BTA-801 an Halter und Klammer aus.

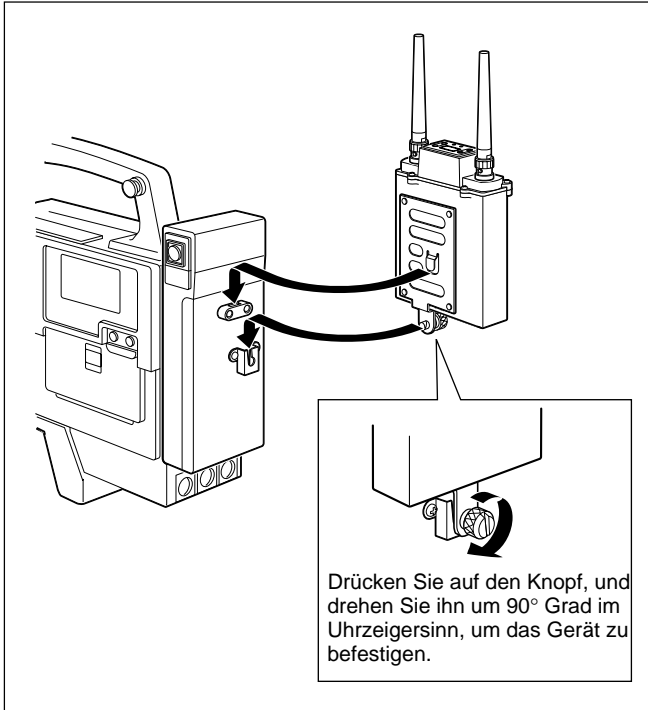

- 3** Schließen Sie das Ausgangskabel (gesondert erhältlich) an.

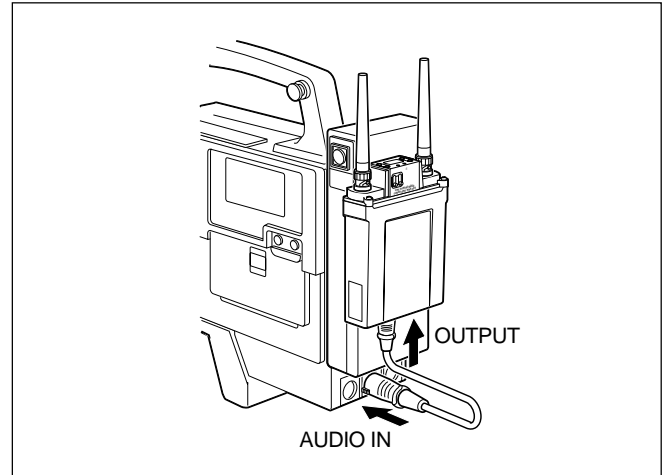

- 4** Schließen Sie das mit dem BTA-801 gelieferte Gleichstromkabel an.

Erläuterungen zum Anschließen des Kabels finden Sie auf Seite 8.

Meldungen im Display

Außer den normalen Anzeigen können im LCD-Display auch folgende Meldungen erscheinen.

Meldungen	Bedeutung	Abhilfemaßnahme
Err 01	Fehler in den Speicherdaten.	Wenden Sie sich an Ihren Sony-Händler.
Err 02	Störung am PLL-Synthesizer.	
Err 03	Betriebsspannung überschreitet zulässigen Wert.	
TONE	Kein Tonsignal ist vorhanden, oder ein Tonsignal mit einer anderen Frequenz als 32.768 kHz geht ein. Daher wird bei der Audioausgabe die Geräuschunterdrückung aktiviert.	Schalten Sie den Tuner in den Modus T OFF (siehe Seite 13), damit ein Audiosignal ausgegeben wird.
T OFF ^{a)}	Der Tuner befindet sich im Modus T OFF.	Erläuterungen dazu finden Sie unter "Einstellen und Beenden des Modus T OFF (Tone Squelch OFF)" auf Seite 12.

a) Beim Einschalten des Tuners WRR-855A erscheint diese Meldung nach der Meldung "HELLO". Beim Einschalten des Tuners WRR-855B erscheint diese Meldung nach der Tunerversionsnummer. Danach schaltet der Tuner in den normalen Anzeigemodus.

Technische Daten

Tuner

Empfangstyp Raum-Diversity
Schaltkreissystem Doppelumwandlung, Superhet
Empfangsfrequenzen

Modell für USA:

eine Frequenz in einem 24-MHz-Frequenzbereich zwischen 470 und 806 MHz

Modell für Europa:

eine Frequenz in einem 24-MHz-Frequenzbereich zwischen 470 und 862 MHz

Modell für Australien:

eine Frequenz zwischen 792 und 806 MHz

Überlagerungszustatoren

1.: Quarz-gesteuerter PLL Synthesizer
2.: Quarzoszillator

Antennenanschlüsse

BNC-R (2), 50 Ohm

Trennschärfe

60 dB oder mehr
(bei ± 250 kHz Verstimmung)

Nebenwellenunterdrückung

mindestens 70 dB

Spiegelfrequenzunterdrückung

mindestens 60 dB

.....
0 dB μ = 1 μ V_{EMF}

0 dB_u = 0,775 V effektiver Mittelwert

Technische Daten

Geräuschunterdrückungspegel	10 dB μ (ein-/ausschaltbar - ON/OFF)
Entzerrung	50 μ sek.
Frequenzgang	50 bis 15.000 Hz \pm 3,0 dB
Signal-Rauschabstand	
	(\pm 5,0 kHz Abweichung bei 1 kHz Modulation)
	mindestens 30 dB bei HF-Eingang von
	10 dB μ (A-bewertet)
	mindestens 60 dB bei HF-Eingang von
	60 dB μ (A-bewertet)
Verzerrung	höchstens 1,0 % (\pm 40 kHz Abweichung bei 1 kHz Modulation)
Tone-Squelch-Frequenz	
	32,768 kHz
Ausgangspegel	-40 dBu
	(\pm 5,0 kHz Abweichung bei 1 kHz Modulation)
Ausgangsimpedanz	25 Ohm, unsymmetrisch
Ausgang	15poliger D-SUB-Anschluß (1)

Allgemeines

Stromversorgung	7 V Gleichstrom (vom BTA-801)
Betriebsspannung	6,5 bis 9,0 V Gleichspannung
Stromaufnahme	höchstens
	200 mA Gleichstrom (bei 7 V Gleichstrom)
Betriebstemperatur	0 °C bis +50 °C
Lagertemperatur	-20 °C bis +60 °C

Abmessungen	88 \times 118,8 \times 31,3 mm (B/H/T)
Gewicht	ca. 280 g einschließlich der mitgelieferten Antennen

Mitgeliefertes Zubehör

Antennen (2)
Bedienungsanleitung (1)
Liste "Wireless Microphone System Frequency List" (1)

Gesondert erhältliches Zubehör

Montageadapter für tragbare Tuner: BTA-801
Mikrofonkabel (als Audioausgangskabel):
EC-0.5C2-F (XLR-3-11C \leftrightarrow XLR-3-11C)
EC-0.5C2 (XLR-3-11C \leftrightarrow XLR-3-12C)

Änderungen, die dem technischen Fortschritt dienen,
bleiben vorbehalten.

Precauciones	1
Descripción general	2
Características	2
Identificación de los componentes	4
WRR-855A/855B	5
Adaptador de montaje de sintonizador portátil BTA-801 (opcional)	6
Preparativos	7
Instalación en un adaptador de montaje de sintonizador portátil	7
Conexión del cable de alimentación	8
Fijación de las antenas	8
Ajustes	9
Selección de canales	9
Ajuste y cancelación del modo T (Silenciador de tono) OFF	12
Instalación y conexión a una Betacam	13
Mensajes de la pantalla	15
Especificaciones	15

Utilización

- La unidad de sintonización debe utilizarse dentro del margen de temperatura de 0°C a 50°C (32°F a 122°F). Evite utilizarla durante mucho tiempo con temperaturas extremadamente altas o expuesta a la luz solar directa, especialmente en exteriores, ya que el acabado de la carcasa podría dañarse.
- No instale nunca el sintonizador sobre ni cerca de fuentes de calor, como equipos de iluminación o amplificadores de potencia.
- El sintonizador está diseñado para ser portátil y está preparado para resistir la humedad y el polvo. No obstante, evite utilizarlo en lugares muy húmedos o polvorientos, ya que la duración de la unidad de sintonización podría reducirse.
- Para evitar la degradación de la relación señal-ruido, no utilice el sintonizador en lugares con ruido o expuestos a vibraciones, por ejemplo:
 - cerca de equipos eléctricos como motores, transformadores o atenuadores
 - cerca de equipos de aire acondicionado o lugares expuestos al flujo directo del aire de un acondicionador
 - cerca de un altavoz destinado al público
 - en lugares en los que equipos adyacentes podrían golpear el sintonizador.
- La conmutación de luces puede producir interferencias eléctricas sobre el margen completo de frecuencias. Coloque el sintonizador y el micrófono inalámbrico en un lugar en el que tales interferencias sean mínimas.

Precauciones

- La unidad ha sido ajustada precisamente en fábrica. No debe tocar o tratar de reparar sus piezas interiores.
- Cuando observe las indicaciones del panel superior, mantenga suficiente distancia entre sus ojos y la unidad de sintonización.

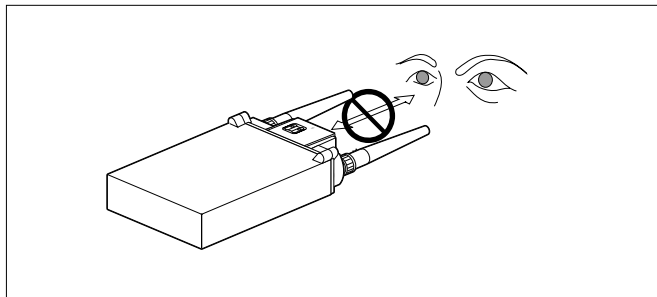

Limpieza

Limpie la unidad de sintonización con un paño seco y suave. No utilice nunca diluyente ni bencina, ya que dañan el acabado.

Descripción general

La unidad de sintonización sintetizada de UHF WRR-855A/855B en uso conjunto con un adaptador opcional de montaje de sintonizador portátil, como el BTA-801, proporciona un sintonizador portátil de diversidad altamente fiable para el sistema de micrófono inalámbrico de UHF Sony, que utiliza las bandas de frecuencia asignadas para emisiones de TV en UHF.

Este sintonizador permite la aplicación de varios canales sobre canales de televisión sin uso mediante el empleo del plan de canales incorporado original de Sony.

Características

Amplia gama de frecuencias de operación

El WRR-855A funciona sobre una banda de frecuencias de 14 MHz dentro del margen de 792 MHz a 806 MHz (modelo disponible en Australia), mientras que el WRR-855B funciona sobre una banda de frecuencias de 24 MHz entre 470 MHz y 806 MHz (modelo disponible en EE.UU.) o entre 470 MHz y 862 MHz (modelo disponible en Europa).

WRR-855A

Modelo disponible en Australia:

792 a 806 MHz, canales de TV 66 a 67

WRR-855B

Modelo disponible en EE.UU.:

470 a 806 MHz, canales de TV 14 a 69 (banda de 14 frecuencias, dividida en el margen de 24 MHz. Todas las bandas de 14 frecuencias pueden no estar disponibles en algunas zonas.)

Modelo disponible en Europa:

470 a 862 MHz, canales de TV 21 a 69 (banda de 17 frecuencias, dividida en el margen de 24 MHz. Todas las bandas de 17 frecuencias pueden no estar disponibles en algunas zonas.)

Diseños de canales inalámbricos preprogramados para operaciones multicanal simultáneas

El WRR-855A/855B dispone de un gran número de grupos de canales preprogramados, que son la combinación de canales inalámbricos que permiten realizar operaciones simultáneas de canales múltiples sin intermodulación.

Con respecto a los planes de canales disponibles en la unidad, consulte la “Lista de frecuencias del sistema de micrófono inalámbrico” suministrada con este manual.

Sistema de recepción de diversidad de espacio

El WRR-855A/855B proporciona una recepción estable de señales con sólo un minuto de interrupción.

Visor versátil

Se obtienen distintos tipos de información mediante el panel superior, como el canal de recepción con la pantalla de cristal líquido, y los niveles de entrada de RF y de audio con los LED respectivos.

Peso ligero y compacto

La innovadora tecnología de montaje de alta densidad ha permitido crear este sintonizador compacto y de peso ligero. El uso en combinación con el adaptador opcional de

montaje de sintonizador portátil BTA-801 permite instalar el WRR-855A/855B fácilmente en una videocámara de la serie Betacam.

Estructura a prueba contra inclemencias meteorológicas

Mediante la instalación adecuada del WRR-855A/855B en el adaptador opcional BTA-801 y la fijación de las dos antenas suministradas se obtiene una estructura a prueba contra inclemencias meteorológicas.

Función de activación/desactivación del silenciamiento

Puede activar o desactivar la función de silenciamiento según sus necesidades.

Circuito silenciador de tono de eliminación de ruidos

La unidad utiliza un circuito silenciador incorporado para recibir selectivamente el portador de RF deseado acompañado por la señal de tono del transmisor.

Sistema compansor

Un sistema compansor (compresor/expansor) posibilita la transmisión inalámbrica de forma estable sobre una amplia gama dinámica.

Identificación de los componentes

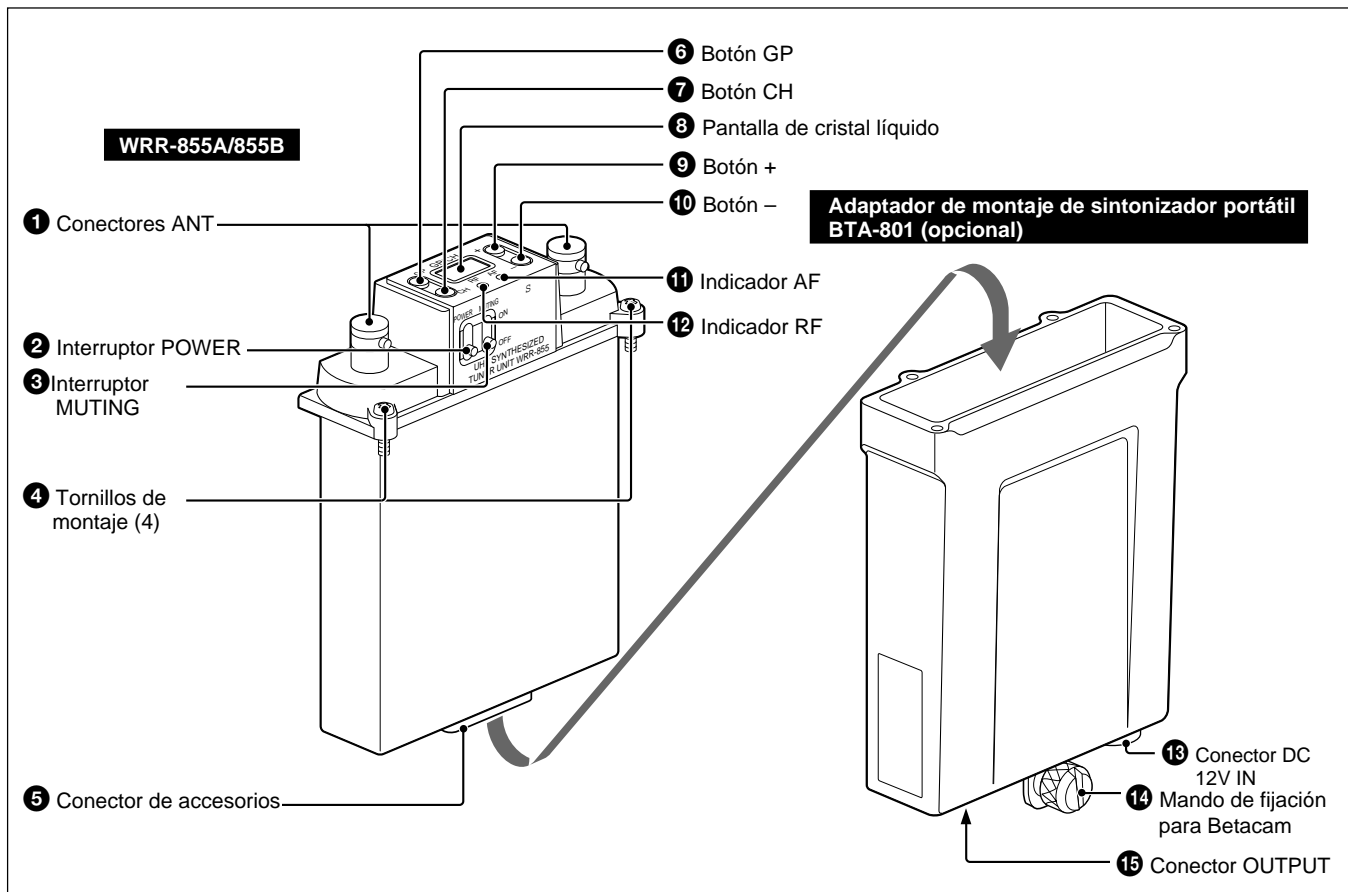

WRR-855A/855B

1 Conectores ANT (antena)

Conecte las dos antenas suministradas a estos conectores.

2 Interruptor POWER

Activa y desactiva la alimentación.

3 Interruptor MUTING

Activa y desactiva el silenciamiento. El nivel de silenciamiento está fijado a 10 dBμ.

Nota

Si desactiva el silenciamiento cuando el sintonizador se encuentra en el estado de espera de recepción de señal o cuando el nivel de entrada de RF es bajo, es posible que se oiga ruido o que se dañen los altavoces o dispositivos conectados. Asegúrese de utilizar este interruptor solamente después de minimizar la entrada del dispositivo conectado.

4 Tornillos de montaje

Se utilizan para fijar el WRR-855A/855B al BTA-801. *Con respecto al montaje, consulte “Instalación en un adaptador de montaje de sintonizador portátil” en la página 7.*

5 Conector de accesorios

Para las conexiones de señal y alimentación con el BTA-801.

Asignación de pines

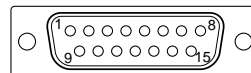

1: AF Masa
2: AF OUTPUT
4: CC +7V
5: Masa

6 Botón GP (ajuste de grupo)

Púlselo y manténgalo pulsado durante al menos un segundo para acceder al modo de selección de grupos. El número de grupo parpadea en el visor.

Consulte “Ajustes” en la página 9.

7 Botón CH (ajuste de canal)

Púlselo y manténgalo pulsado durante al menos un segundo para acceder al modo de selección de canales. El número de canal parpadea en el visor.

Consulte “Ajustes” en la página 10.

8 Pantalla de cristal líquido

En el WRR-855A: Al activar la alimentación, aparece el mensaje “HELLO” y, a continuación, la unidad de sintonización pasa al modo normal de indicación.

En el WRR-855B: Al activar la alimentación, aparece el número de versión del sintonizador (por ejemplo “U66”) y, a continuación, la unidad de sintonización pasa al modo normal de indicación.

Identificación de los componentes

9 Botón + / 10 Botón –

Púlselo para seleccionar los números de grupo y canal que desee recibir.

Consulte “Ajustes” en las páginas 10 y 11.

11 Indicador AF (nivel de frecuencia de audio)

Se ilumina cuando se envía una señal de audio de valor superior al nivel de referencia.

12 Indicador RF (nivel de entrada de radiofrecuencia)

Muestra la intensidad de la señal de entrada.

Se ilumina en verde: Superior a 25 dB μ

Se ilumina en rojo: 10 a 25 dB μ

Se apaga: Inferior a 10 dB μ

Adaptador de montaje de sintonizador portátil BTA-801 (opcional)

13 Conector DC 12V IN (entrada de alimentación)

Se conecta a una fuente de alimentación externa (CC 10 a 17 V) de una Betacam mediante el cable de alimentación de CC suministrado con el BTA-801.

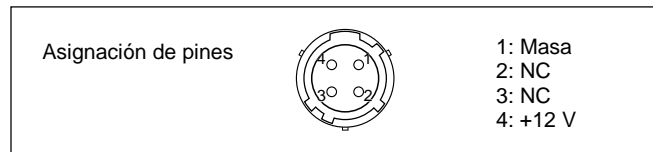

Nota

Asegúrese de comprobar la polaridad y tensión de funcionamiento cuando lo conecte a una fuente de alimentación.

14 Mando de fijación para Betacam

Se utiliza para fijar la unidad a una Betacam.

Con respecto a la instalación de la unidad en una Betacam, consulte la página 13.

15 Conector OUTPUT (XLR de 3 pines, macho)

Suministra las señales de audio. Puede conectarlo al conector de entrada de micrófono de una Betacam, mezclador, grabadora de cintas u otro equipo similar.

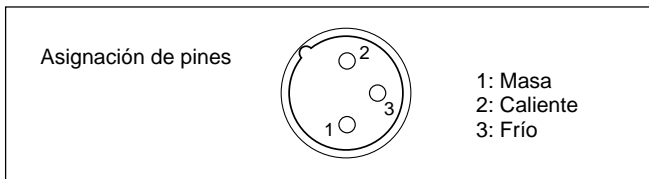

Nota

Cuando lo conecte a un mezclador de audio que disponga de capacidad de alimentación Phantom para micrófonos, se recomienda que utilice el mezclador con la alimentación Phantom desactivada.

Preparativos

Instalación en un adaptador de montaje de sintonizador portátil

En esta sección se muestra cómo instalar el WRR-855A/855B en el adaptador de montaje de sintonizador portátil BTA-801 como ejemplo.

Mediante la instalación adecuada del WRR-855A/855B en el BTA-801 y la fijación de las dos antenas suministradas se obtiene una estructura a prueba contra inclemencias meteorológicas.

Antes de realizar el montaje

Asegúrese de limpiar las superficies contiguas del WRR-855A/855B y del BTA-801 antes de realizar el montaje.

Procedimiento para instalarlo en el BTA-801

- 1** Inserte el WRR-855A/855B en el BTA-801 teniendo en cuenta el sentido.
- 2** Ejercer presión sobre el WRR-855A/855B hasta que el conector de accesorios quede encajado en su sitio.
- 3** Inserte los cuatro tornillos de montaje poco a poco y uno tras otro para unir las unidades gradualmente de forma segura. A continuación, apriételes.

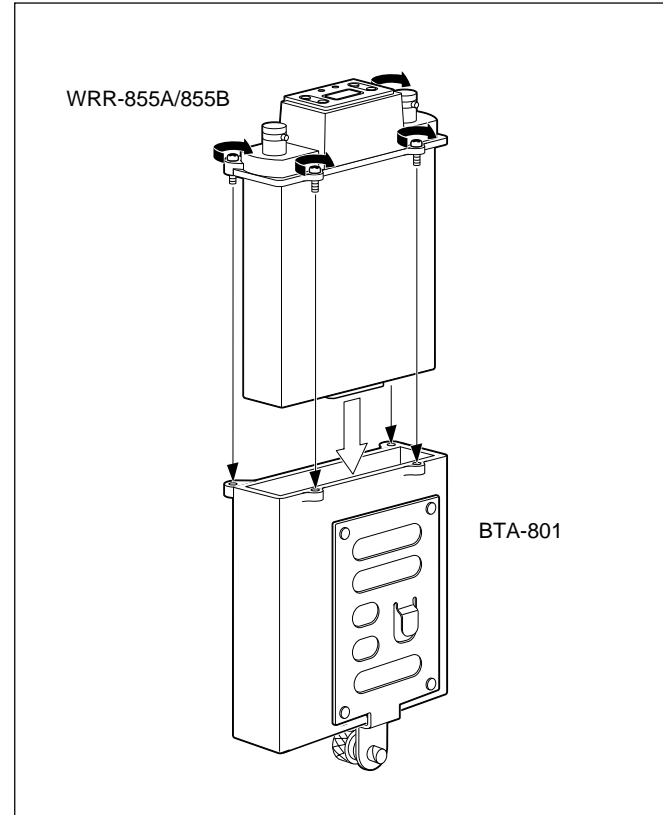

Preparativos

Conexión del cable de alimentación

Conecte el conector DC 12 V IN del BTA-801 al conector DC OUT de una videocámara de la serie Betacam mediante el cable de alimentación de CC suministrado con el BTA-801.

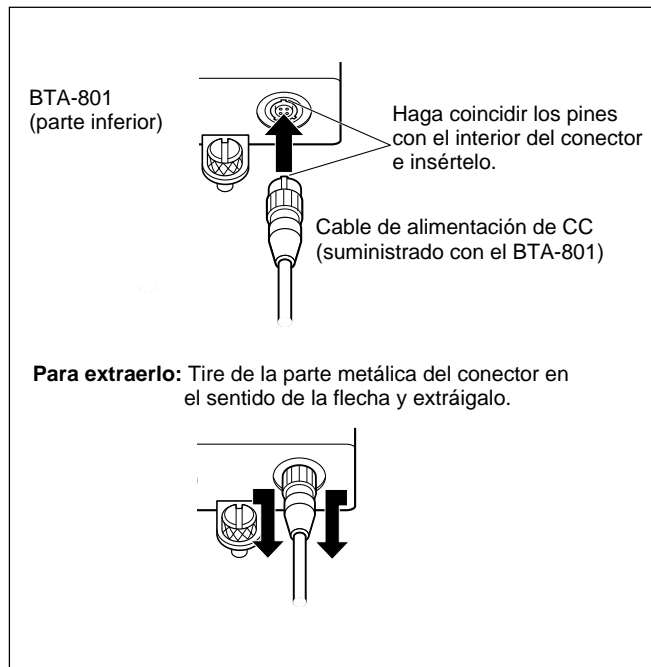

Fijación de las antenas

Fije las antenas suministradas a los dos conectores ANT.

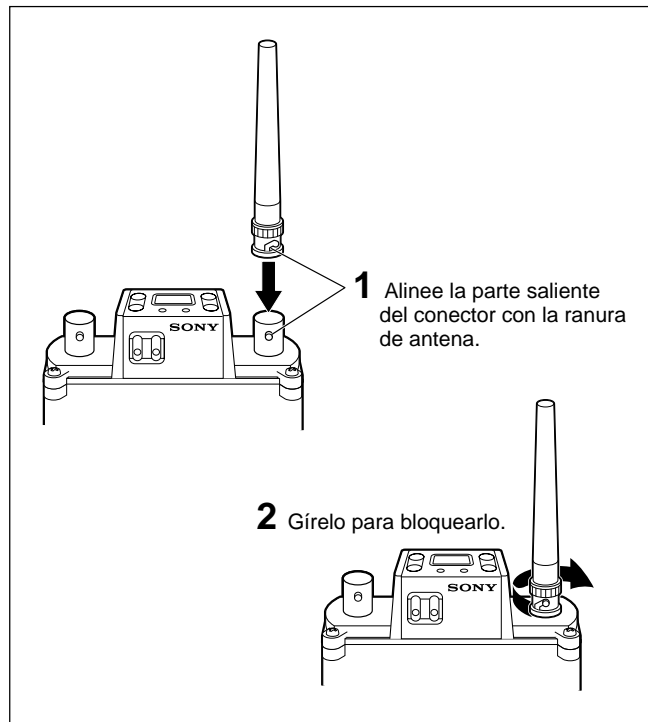

Ajustes

Selección de canales

Notas

Tome las siguientes precauciones para evitar interferencias y ruidos.

- No utilice simultáneamente dos o más micrófonos y transmisores que estén ajustados en el mismo canal.
- Cuando utilice simultáneamente dos o más sintonizadores, ajuste siempre los que utilicen los mismos grupos (que no sean el grupo 00) en canales diferentes dentro de ese grupo.
- Las antenas de recepción y el transmisor deben utilizarse con una separación de al menos 3 metros entre ellos.

Operaciones

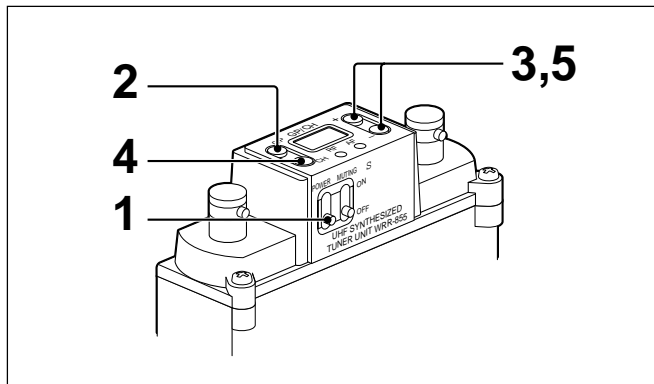

- 1** Active la alimentación con el interruptor POWER. En el visor del WRR-855A aparece el mensaje "HELLO" y después cambia a la indicación de estado mostrada antes de apagarse el sintonizador. En el WRR-855B, aparece el número de versión del sintonizador (por ejemplo "U66") y después cambia a la indicación de estado mostrada antes de apagarse el sintonizador.

Nota

El interruptor POWER debe utilizarse después de desconectar la entrada del equipo conectado, ya que se oír ruidos si activa o desactiva dicho interruptor previamente.

- 2** Pulse y mantenga pulsado el botón GP durante más de un segundo. El sintonizador accede al modo de selección de grupos y el número de grupo parpadea.

Modo de selección de grupos



(Continúa)

Ajustes

- 3** Pulse el botón + o – para seleccionar el grupo.
Al pulsar el botón + cíclicamente, los grupos cambian en orden numérico, mientras que al pulsar el botón –, cambian en orden inverso.
Pulse y mantenga pulsado el botón para que la indicación cambie de forma continua.

Modelo disponible en EE.UU.

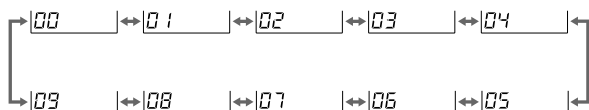

Modelo disponible en Europa (CE21)

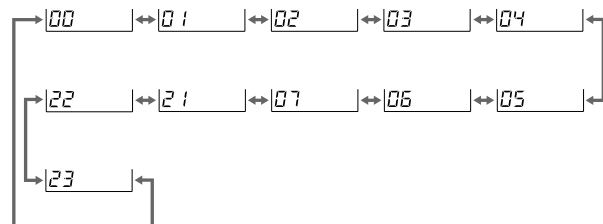

Modelo disponible en Australia

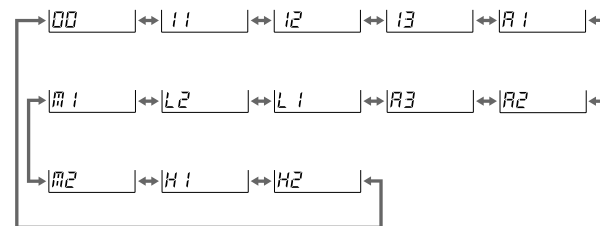

Si no pulsa ningún botón durante 5 segundos, el modo de selección de grupos se cancelará automáticamente y aparecerá el canal de frecuencia más baja del grupo seleccionado en ese momento.

No obstante, para el grupo 00 aparece el canal anteriormente ajustado en el grupo 00.

- 4** Cuando aparezca el grupo deseado, pulse el botón CH. El sintonizador accede al modo de selección de canales y el número de canal parpadea.

Modo de selección de canales



Ejemplo de indicación del modelo U66

5 Pulse el botón + o – para seleccionar el canal.

Al pulsar el botón + cíclicamente, cambian los canales del grupo seleccionado en el paso 3 en el orden enumerado en la tabla respectiva de la “*Lista de frecuencias del sistema de micrófono inalámbrico*” suministrada con este manual.

Al pulsar el botón –, cambian en orden inverso.

Cuando se selecciona el grupo 00 para el modelo U66

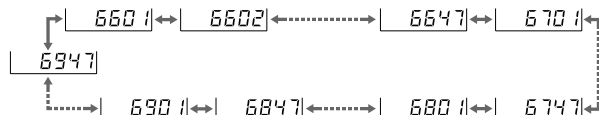

Cuando llegue al último canal del grupo, pulse el botón + para volver al primero. Asimismo, pulse el botón - para pasar del primer canal al último.

6 Tras aparecer el canal deseado, no pulse ningún botón de la unidad durante 5 segundos.

El modo de selección de canales se cancela automáticamente y el canal mostrado en el visor queda ajustado.

Almacenamiento del grupo y del canal

El grupo y canal seleccionados que se ajustaron mediante el anterior procedimiento se almacenan en la memoria cuando la indicación deja de parpadear.

Notas

Para eliminar interferencias o ruidos, tenga en cuenta lo siguiente.

- No utilice dos o más transmisores o micrófonos inalámbricos cuyos canales inalámbricos sean los mismos.
- Si hay una emisora de TV cerca, no utilice el canal de esa emisora con el fin de evitar posibles interferencias de su emisión.
- El número de canales inalámbricos que pueden utilizarse en un sistema multicanal puede ser inferior a la capacidad normal de dicho sistema si hay interferencias de emisiones de TV o de otras señales de RF.
- Para utilizar dos o más transmisores/micrófonos inalámbricos sintetizados de UHF con el mismo canal inalámbrico del mismo grupo, asegúrese de que los transmisores/micrófonos inalámbricos se encuentran a una distancia de al menos 100 m¹⁾ los unos de los otros.
- Cuando utilice dos o más WRR-855A/855B, no coloque directamente una unidad sobre la otra.

1) La distancia depende del entorno y condiciones de uso.

Ajustes

Función de comprobación de interferencias

Antes de utilizar un transmisor o micrófono inalámbrico, puede comprobar la existencia de posibles interferencias mediante la función de comprobación de interferencias de esta unidad. Para comprobar interferencias, pulse simultáneamente los botones + y – en el modo de selección de canales (el número de canal parpadea). Los canales del grupo seleccionado cambian automáticamente uno por uno de forma secuencial (esta operación se denomina “exploración”).

Notas

- Cuando el interruptor MUTING esté activado y la unidad no se encuentre en el modo T OFF (consulte la página 13), la exploración se detendrá y el canal actual se seleccionará si se detecta una señal de tonos (32,768 kHz) en la señal recibida durante la exploración.
No obstante, la exploración no se detendrá si se recibe una señal de interferencia que no contenga señal de tonos. En este caso, compruebe la interferencia observando el indicador de nivel de entrada de RF.
- La exploración se cancela automáticamente cuando todos los canales del grupo seleccionado se exploran dos veces. Para cancelar la exploración en progreso, pulse cualquier botón de operación.
- Si se recibe una señal excesivamente intensa, es posible que la exploración se detenga en un punto diferente al canal existente.

Ajuste y cancelación del modo T (Silenciador de tono) OFF

El WRR-855A/855B dispone de las siguientes funciones de silenciamiento, que se activan en combinación.

- (1) **Silenciamiento mediante nivel de entrada de RF:**
Puesto que es posible que no se obtenga suficiente S/N para la salida de audio si no se recibe ninguna señal de RF o si el nivel de entrada de RF es bajo, la salida de audio puede silenciarse cuando el nivel de entrada de RF descienda por debajo del nivel seleccionado.
- (2) **Silenciador de tono:** La salida de audio se obtiene solamente cuando el sintonizador recibe una señal de RF que incluya una señal de tono especificada. La salida de audio se silencia para eliminar el ruido que pueda oírse al encender o apagar el transmisor o cuando el sintonizador recibe una señal de RF de interferencia.
- (3) **Silenciador de ruido:** La salida de audio se silencia para eliminar el ruido que pueda oírse cuando haya una señal de RF con tantas interferencias que el silenciador de tono no funcione.

Sólo las funciones de silenciamiento descritas en (2) pueden cancelarse mediante la selección del modo de silenciador de tono OFF (T OFF) cuando se desee. Aplique este modo cuando utilice un transmisor sin señal de tonos especificada.

Instalación y conexión a una Betacam

Selección del modo T OFF

- 1 Active la alimentación mientras pulsa y mantiene pulsados los botones GP y –.
- 2 En el WRR-855A, deje de pulsar los botones cuando aparezca el mensaje "HELLO". En el WRR-855B, deje de pulsar los botones cuando aparezca el número de versión del sintonizador (por ejemplo "U66").
"T OFF" aparece momentáneamente y el sintonizador accede al modo T OFF.

El modo T OFF se conserva aunque se desactive la alimentación.

Cancelación del modo T OFF

- 1 Active la alimentación mientras pulsa y mantiene pulsados los botones GP y +.
- 2 En el WRR-855A, deje de pulsar los botones cuando aparezca el mensaje "HELLO". En el WRR-855B, deje de pulsar los botones cuando aparezca el número de versión del sintonizador (por ejemplo "U66").
"T ON" aparece momentáneamente y el sintonizador recupera el estado normal.

Utilice el kit de instalación para Betacam suministrado con el adaptador de montaje de sintonizador portátil BTA-801.

- 1 Fije la agarradera y la abrazadera a la Betacam.

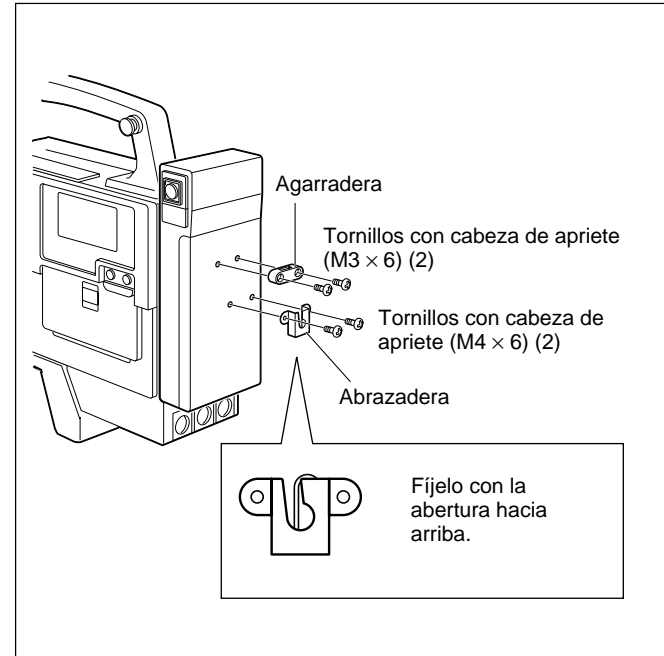

Instalación y conexión a una Betacam

- 2** Alinee la placa de fijación de la parte trasera del BTA-801 con la agarradera y la abrazadera.

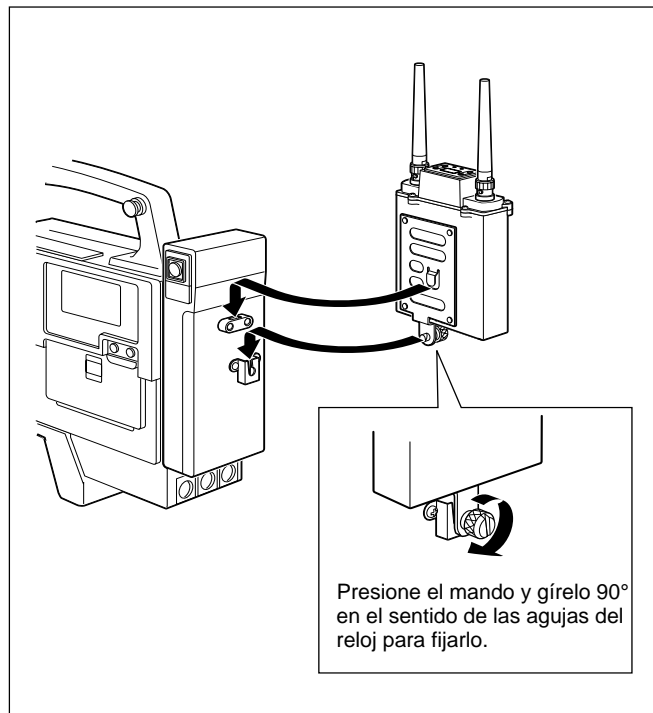

- 3** Conecte el cable de salida (opcional).

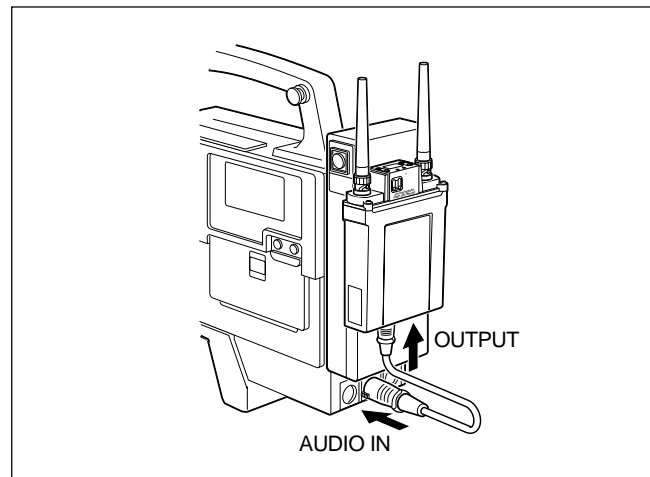

- 4** Conecte el cable de alimentación de CC suministrado con el BTA-801.

Con respecto a la conexión del cable de alimentación, consulte la página 8.

Mensajes de la pantalla

Además de las indicaciones normales, los siguientes mensajes pueden aparecer en la pantalla de cristal líquido.

Mensajes	Contenido	Medidas
Err 01	Se ha producido un error en los datos de memoria de respaldo.	Póngase en contacto con el proveedor Sony.
Err 02	El circuito sintetizado PLL presenta algún problema.	
Err 03	La tensión de funcionamiento es superior al valor permitido.	
TONE	Puesto que no hay señal de tonos disponible o que se recibe una señal de tonos diferente a 32,768 kHz, la salida de señal de audio se ha silenciado.	Ajuste el sintonizador en el modo T OFF (consulte la página 13) para emitir la señal de audio.
T OFF ^{a)}	El sintonizador está ajustado en el modo T OFF.	Para obtener información detallada, consulte "Ajuste y cancelación del modo T (Silenciador de tono) OFF" en la página 12.

a) Al encender el sintonizador, este mensaje aparece después de "HELLO" en el WRR-855A. En el WRR-855B, el mensaje aparece después del número de versión del sintonizador. Posteriormente, el sintonizador pasa al estado de indicación normal.

Especificaciones

Sección del sintonizador

Tipo de recepción Diversidad de espacio
Sistema de circuito Superheterodino de conversión dual
Frecuencias de recepción

Modelo disponible en EE.UU.:

una frecuencia dentro de una banda de frecuencia de 24 MHz seleccionada entre 470 y 806 MHz

Modelo disponible en Europa:

una frecuencia dentro de una banda de frecuencia de 24 MHz seleccionada entre 470 y 862 MHz

Modelo disponible en Australia:

una frecuencia entre 792 y 806 MHz

Osciladores locales 1º: Sintetizador PLL controlado por cristal
2º: Oscilador de cristal

Conectores de antena

Tipo BNC-R (2), 50 ohmios

Selectividad 60 dB o más (a ± 250 kHz desintonizado)

Relación de rechazo espúreo 70 dB o más

Relación de rechazo de imagen 60 dB o más

0 dB μ = 1 μ V_{EMF}

0 dBu = 0.775 V_{rms}

Especificaciones

Nivel de silenciamiento	10 dB μ (ON/OFF seleccionable)
Desenfazación	50 μ s
Respuesta de frecuencia	50 a 15.000 Hz \pm 3,0 dB
Relación señal-ruido (desviación de \pm 5,0 kHz a 1 kHz de modulación)	30 dB o más a nivel de entrada de RF 10 dB μ (ponderación A) 60 dB o más a nivel de entrada de RF 60 dB μ (ponderación A)
Distorsión	1,0% o menos (desviación de \pm 40 kHz a 1 kHz de modulación)
Frecuencia del silenciador de tono	32,768 kHz
Nivel de salida	-40 dBu (desviación de \pm 5,0 kHz a 1 kHz de modulación)
Impedancia de salida	25 ohmios, desbalanceada
Conector de salida	Conector D-sub de 15 pines (1)

Generales

Requisitos de alimentación	CC 7 V (suministrados desde el BTA-801)
Tensión de funcionamiento	CC 6,5 a 9,0 V

Consumo de corriente	200 mA CC o menos (a CC 7 V)
Temperatura de funcionamiento	0°C a +50°C (32°F a 122°F)
Temperatura de almacenamiento	-20°C a +60°C (-4°F a +140°F)
Dimensiones	88 \times 118,8 \times 31,3 mm (an/al/prf) (3 ¹ / ₂ \times 4 ³ / ₄ \times 1 ¹ / ₄ pulgadas)
Peso	Aprox. 280 g (9,9 oz) con las antenas suministradas instaladas

Accesorios suministrados

Antenas (2)
Manual de instrucciones (1)
Lista de frecuencias del sistema de micrófono inalámbrico (1)

Accesorios opcionales

Adaptador de montaje de sintonizador portátil: BTA-801
Cable de micrófono (para cable de salida de audio): EC-0,5C2-F (tipo XLR-3-11C \leftrightarrow tipo XLR-3-11C)
EC-0,5C2 (tipo XLR-3-11C \leftrightarrow tipo XLR-3-12C)

Diseño y especificaciones sujetos a cambios sin previo aviso.

